



ДОКУМЕНТЫ НА ИЗДЕЛИЕ

МЯГКАЯ МЕБЕЛЬ

«КАЛИНКА 50ДС»



САРАТОВ
2006

СОДЕРЖАНИЕ

1. Техническое описание.....	3
2. Нестандартный бланк заказа	4
3. Пульт управления массажером.....	5
4. Радио пульт управления подсветкой.....	6
5. Габаритные размеры.....	7
6. Популярные варианты комплектации.....	16
7. Порядок сборки угла.....	18

Техническое описание

«Калинка-50ДС» - модульная модель VIP класса, сочетающая в себе отличный комфорт и презентабельный вид.

В модель входят следующие модули:

- Кресло боковое: левое и правое
- Кресло среднее с коробом
- Диваны офисные: отдельно стоящий, левый, правый и средний
- Диваны с механизмом «Spiros»: отдельно стоящий, левый, правый и средний. Механизм «Spiros» итальянского производства фирмы «Stema», с размерами спального механизма 1445 × 2000 мм, с размерами матраса 1400 × 1980 мм, боковые шезлонги: левый и правый, диваны с механизмом «Sedaflex»: отдельно стоящий, левый, правый и средний. Механизм «Sedaflex» бельгийского производства фирмы «Sedac Meral», с размерами спального механизма 1500 × 1960 мм, с размерами матраса 1430 × 1960 мм.

- Угловые диваны: левый и правый
- Угловые диваны: левый и правый с полкой и с массажером
- Боковина глухая
- Боковина со светильником. Светильник светодиодный сенсорный.

Включение/выключение светильника происходит при коротком прикосновении пальцем его головной части.

В боковины встроены локтевые столешницы из массива ясеня. Все элементы по нижней части передней планки декорированы массивом ясеня.

В модель входят подушки, чехлы подушек легко снимаются для стирки или замены, подушки заказываются отдельно.

Декоративные элементы, тонируются в стандартных цветах фабрики.

Подсветка установлена под массив ясеня, находящимся на нижней части передней планки, управляется от радиопульта. В случае потери его фабрика может прислать запасной радиопульт за отдельную стоимость. Если пульт утерян, подсветку можно выключить, выдернув сетевой провод, а массажером можно продолжать пользоваться.

Материалы и комплектующие

Подушки сиденья выполнены из высоко эластичный неформованный пенополиуретан «Декафом».

Для склейки пенополиуретана применяется двухкомпонентный клей на водной основе Akzo Nobel (Швеция).

Каркас сборный, состоящий из бруса хвойных пород, влажностью 8-10% и клееной, многослойной березовой водостойкой фанеры.

Металлическая пружина-змейка устанавливается на каркас под мягкие элементы сиденья, обеспечивая комфорт и надежность.

Фурнитура Oke Tillner – Германия

Немецкая крепежная скоба Веа

Нестандартный бланк заказа

Магазин _____

« ___ » _____ 200__ г. ЗАКАЗ _____

Доставка в квартиру (комнату) осуществляется при ширине дверного проема не менее 80 см.

Не является браком:

- незначительное отличие оттенка ткани от образца
- незначительное отклонение от габаритных размеров.

КОМБИНАЦИЯ ЭЛЕМЕНТОВ _____

Подушки не учитываются, и считаются по отдельной номенклатуре.

Ткань 1 _____

Ткань 2 _____

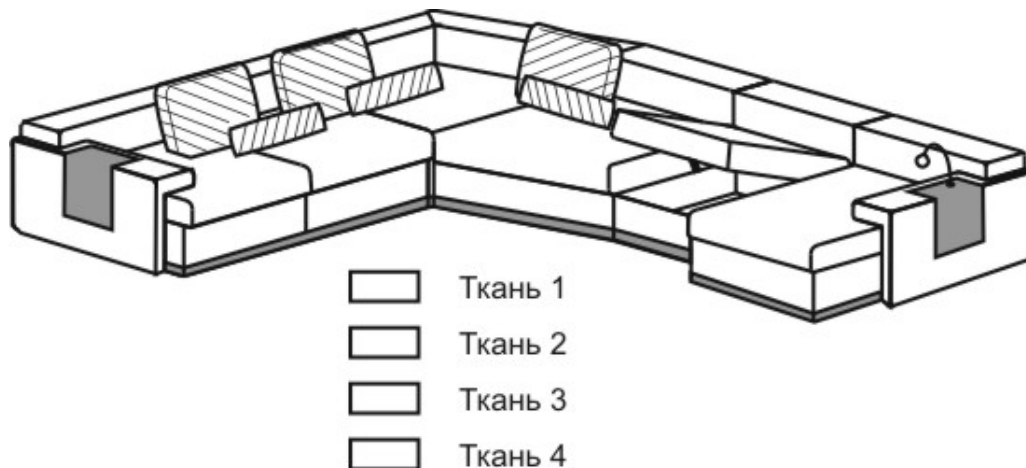

Продавец несет ответственность за правильность оформления бланка заказа.

Продавец _____ / _____ / Заказчик _____ / _____ /
подпись Ф.И.О. подпись Ф.И.О.

Функции кнопок на пульте управления

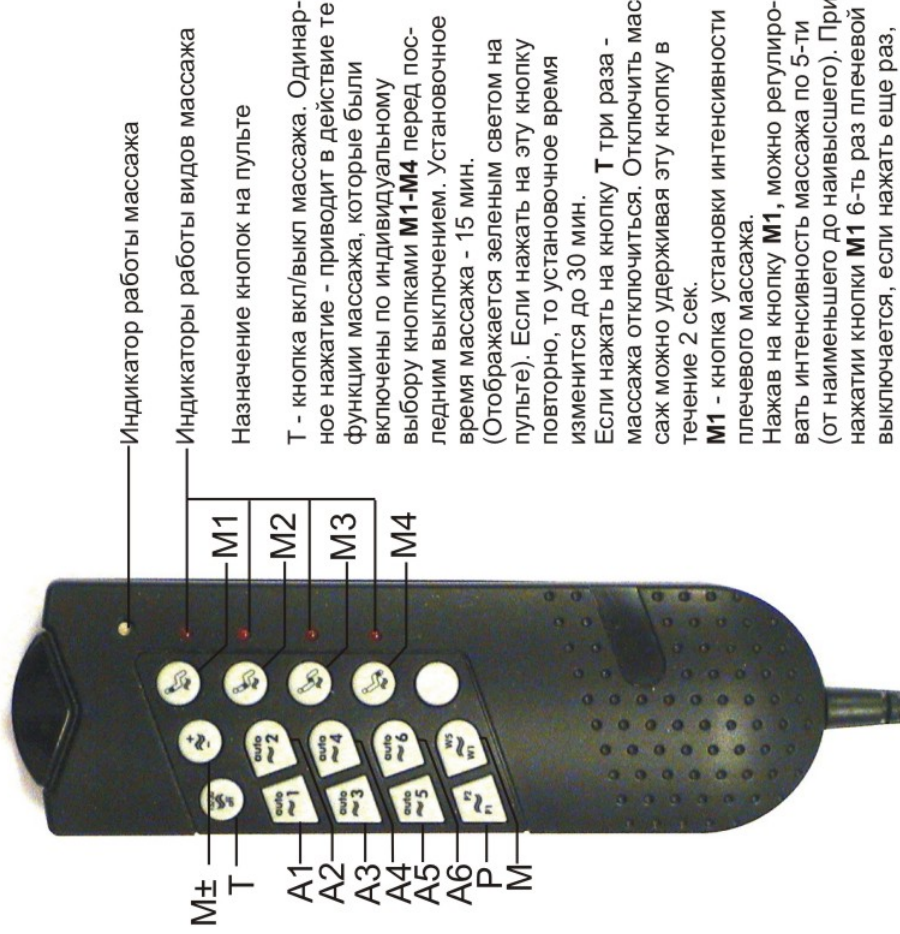

Индикатор работы массажа

Индикаторы работы видов массажа

Назначение кнопок на пульте

T - кнопка вкл/выкл массажа. Одинарное нажатие - приводит в действие те функции массажа, которые были включены по индивидуальному выбору кнопками **M1-M4** перед последним выключением. Установочное время массажа - 15 мин.

(Отображается зеленым светом на пульте). Если нажать на эту кнопку повторно, то установочное время изменится до 30 мин.

Если нажать на кнопку **T** три раза - массаж отключится. Отключить массаж можно удерживая эту кнопку в течение 2 сек.

M1 - кнопка установки интенсивности плечевого массажа.

Нажав на кнопку **M1**, можно регулировать интенсивность массажа по 5-ти (от наименьшего до наивысшего). При нажатии кнопки **M1** 6-ть раз плечевой выключается, если нажать еще раз, то плечевого массаж включается на 1-ый уровень.

Отключить функцию плечевого массажа можно, удерживая кнопку **M1** в течение 2-х сек.

M2 - кнопка установки интенсивности спинного массажа (5-ть уровней)

M3 - кнопка установки интенсивности массажа бедер (5-ть уровней)
M4 - кнопка установки интенсивности массажа икр (5-ть уровней)
P - кнопка выбора программ точечного массажа (2 программы)
M - кнопка выбора программ волнового массажа (5 программ)

Пример:

Одинарное нажатие на кнопку **T** приводит в действие механизм массажа по индивидуальному установкам.

Одинарное нажатие на кнопку **M** - 1 программа волнового массажа
 двойное нажатие - 2 программа
 тройное нажатие - 3 программа
 четырехкратное нажатие - 4 программа
 пятикратное нажатие 5 программа.

Шестикратное нажатие на клавишу **M** приводит к возврату работы массажа по индивидуальному установкам.

M±- кнопка регулирования интенсивности волнового массажа.

Кнопки автоматических программ. Автоматические программы работают в течении 15-ти минут.

A1 - убаюкивающая программа 1

A2 - убаюкивающая программа 2 с функцией (мягкий массаж для засыпания)

A3 - взбадривающая программа

A4 - взбадривающая программа (с функцией средней интенсивности для взбадривания после долгого рабочего дня)

A5 - фитнес программа

A6 фитнес программа (с функцией очень интенсивного массажа)

Пример:

Нажмите на кнопку **T** один раз. Затем нажмите по выбору одну из автоматических программ (A1-A6)



Управление подсветкой с помощью пульта дистанционного управления NiceWay (WM003C1G)

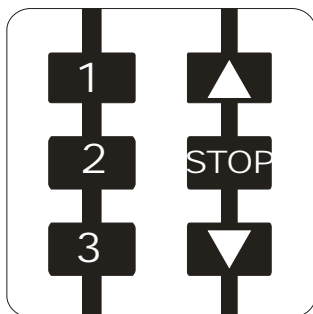

Управление подсветкой выполняется кнопками :

- ▲ Включить подсветку
- ▼ Выключить подсветку

Кнопки “1”, “2”, “3” и “STOP” не используются. При нажатии этих кнопок происходит задержка управления устройством ~10 секунд.

Габаритные размеры

Калинка 50ДС

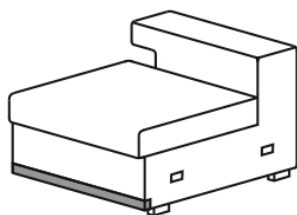
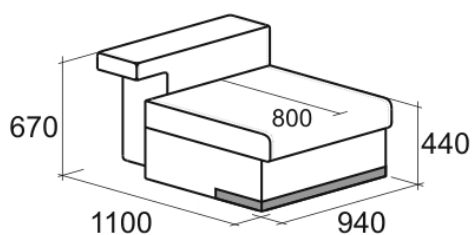

A1Л
Боковое кресло
левое

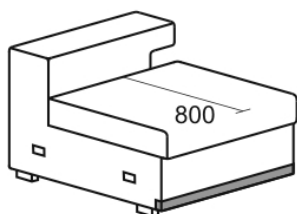
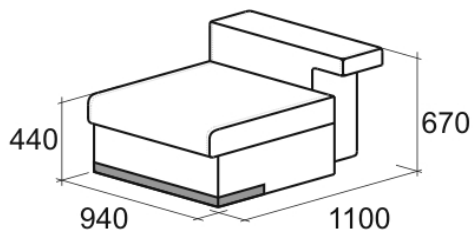

A1П
Боковое кресло
правое

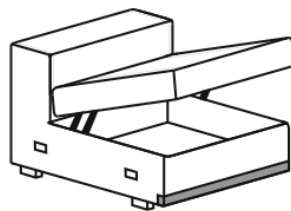
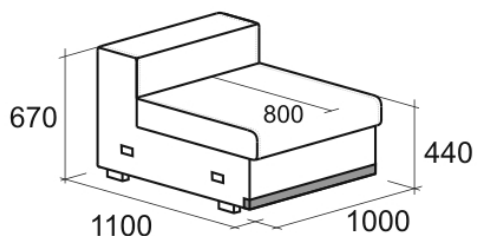

B1С
Среднее кресло
с коробом

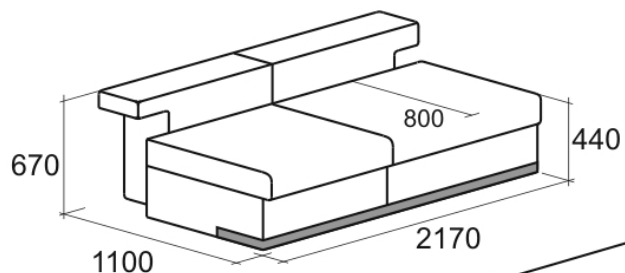

Матрац 1400x1980

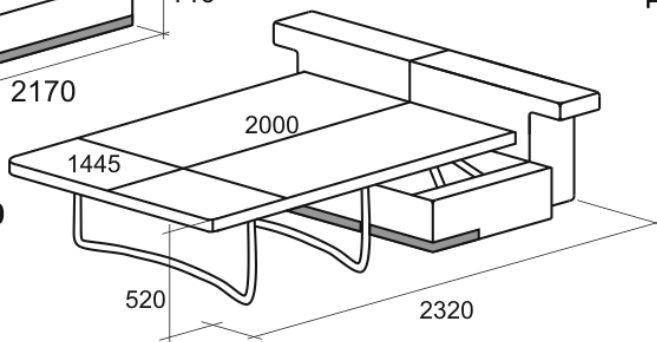

330
Диван - кровать
с механизмом
«Spiros»

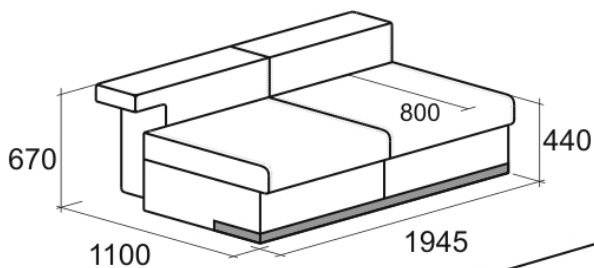

Матрац 1400x1980

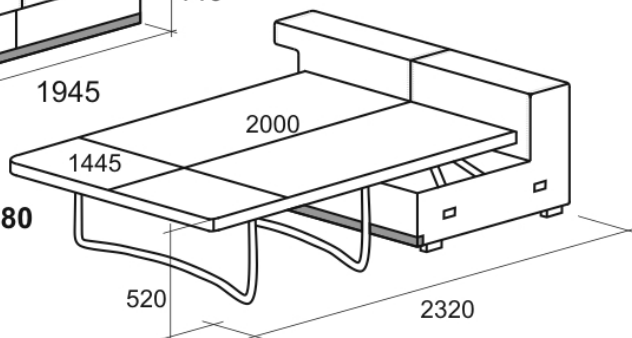

33Л
Боковой диван -
кровать
с механизмом
«Spiros» левый

Калинка 50ДС

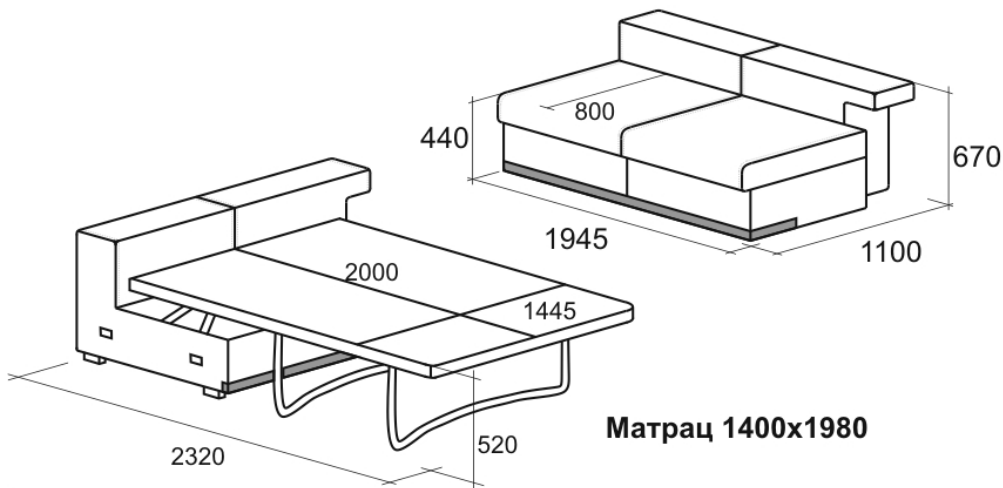

33П
Боковой диван -
кровать
с механизмом
«Spiros» правый

Матрац 1400x1980

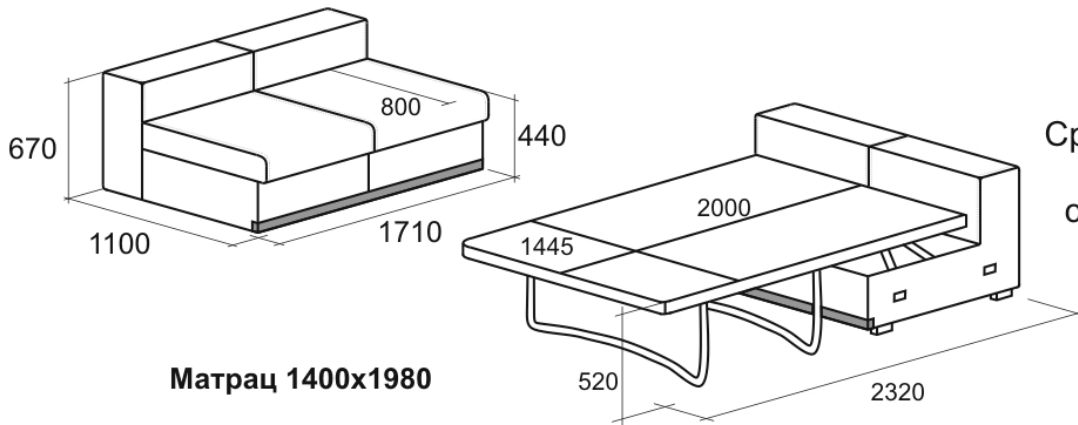

33С
Средний диван -
кровать
с механизмом
«Spiros»

Матрац 1400x1980

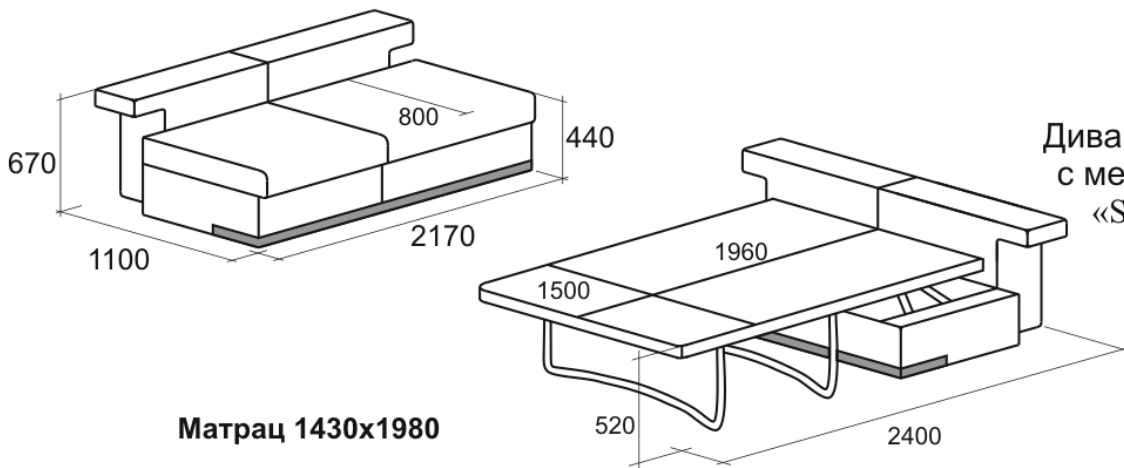

М3О
Диван - кровать
с механизмом
«Sedaflex»

Матрац 1430x1980

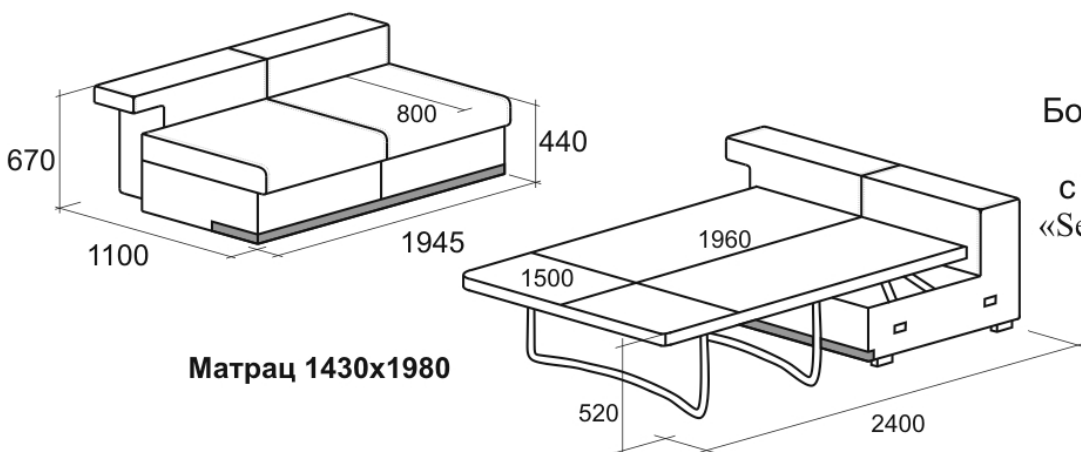

М3Л
Боковой диван -
кровать
с механизмом
«Sedaflex» левый

Матрац 1430x1980

Калинка 50ДС

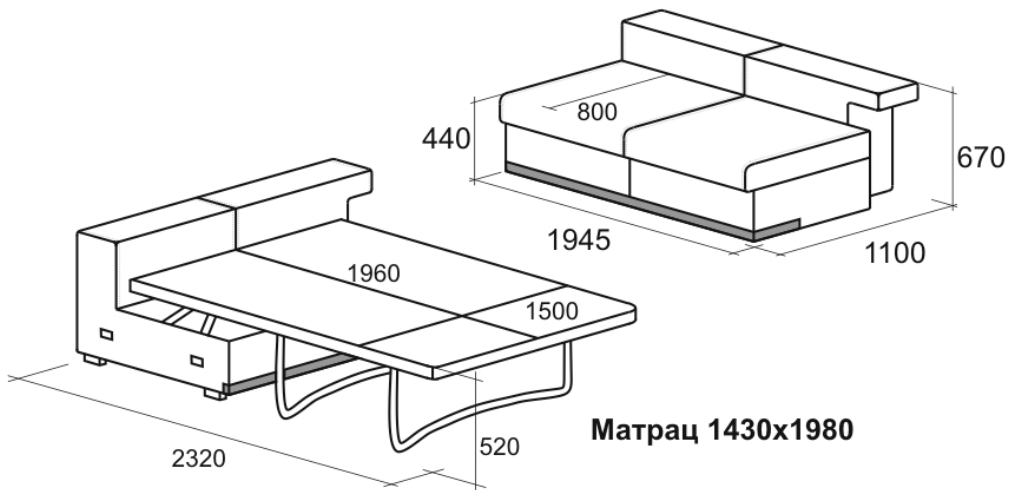

МЗП
Боковой диван -
кровать
с механизмом
«Sedaflex» правый

Матрац 1430x1980

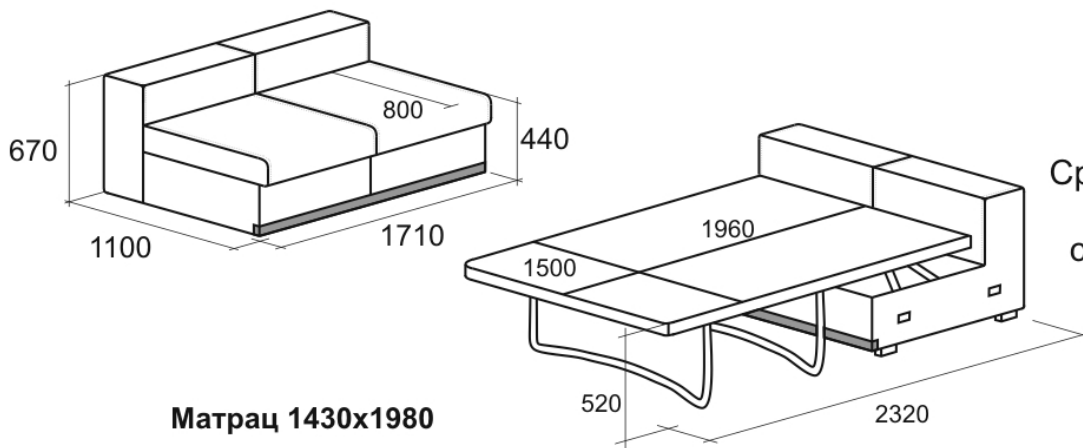

МЗС
Средний диван -
кровать
с механизмом
«Sedaflex»

Матрац 1430x1980

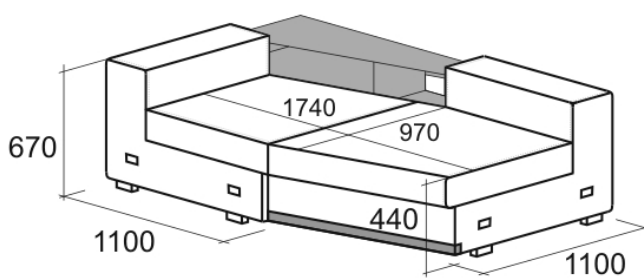

К5Л
Диван угловой
с полкой
левый

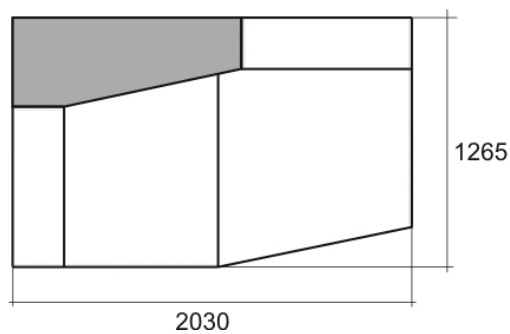

Калинка 50ДС

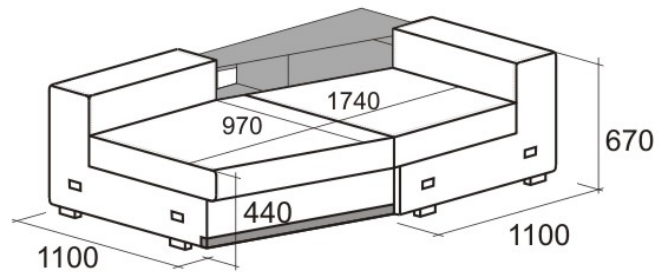
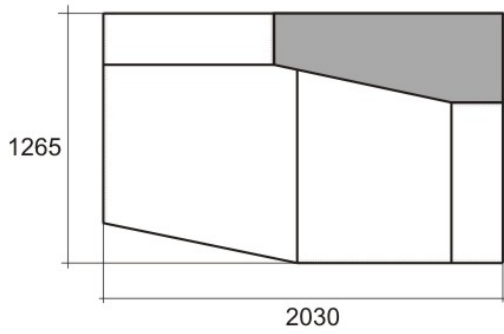

К5П
Диван угловой
с полкой
правый

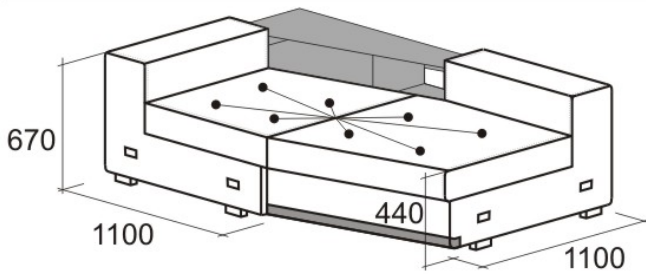

М5Л
Диван угловой
с полкой
и с массажером
левый

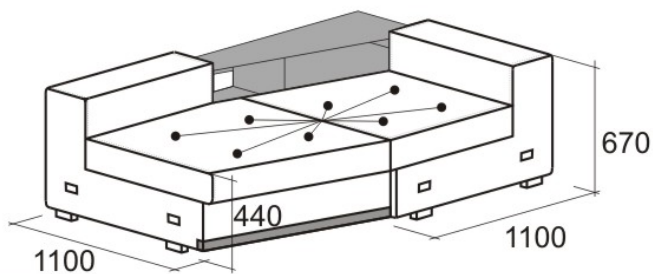
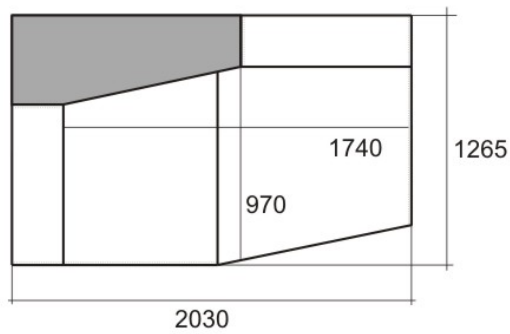

М5П
Диван угловой
с полкой
и с массажером
правый

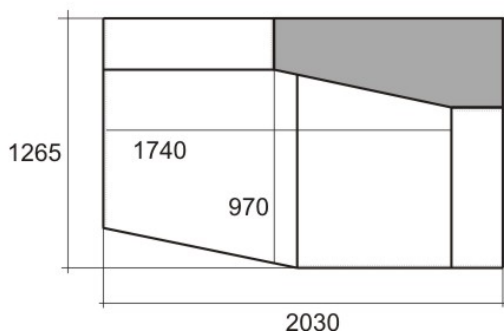

Калинка 50ДС

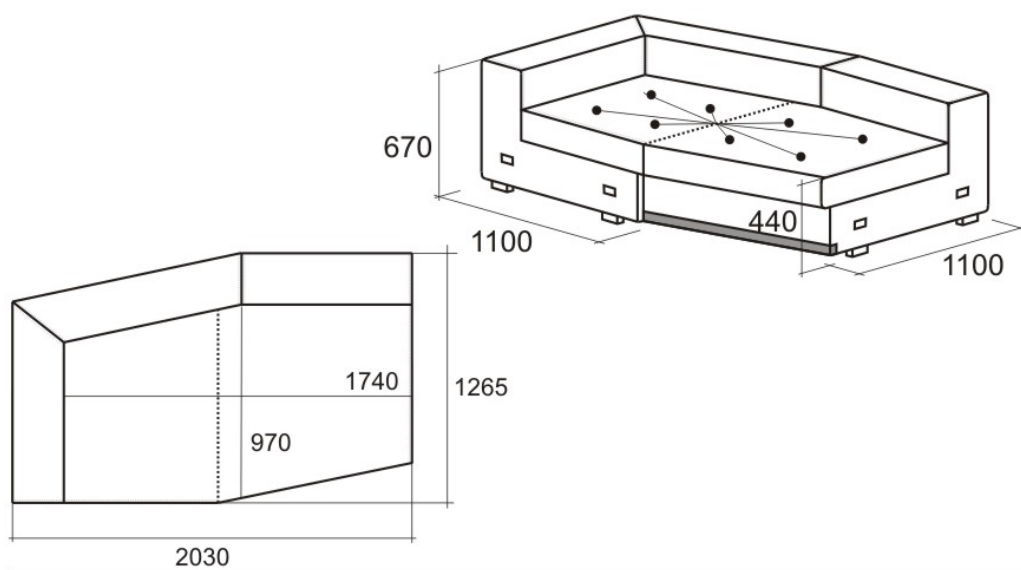

Ф5Л
Диван угловой с
массажером
левый

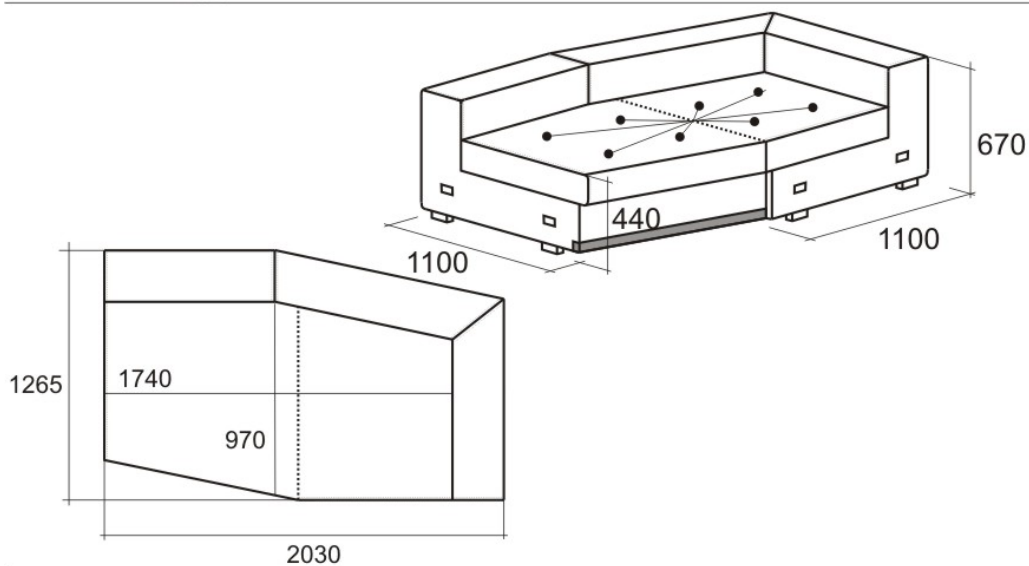

Ф5П
Диван угловой с
массажером
правый

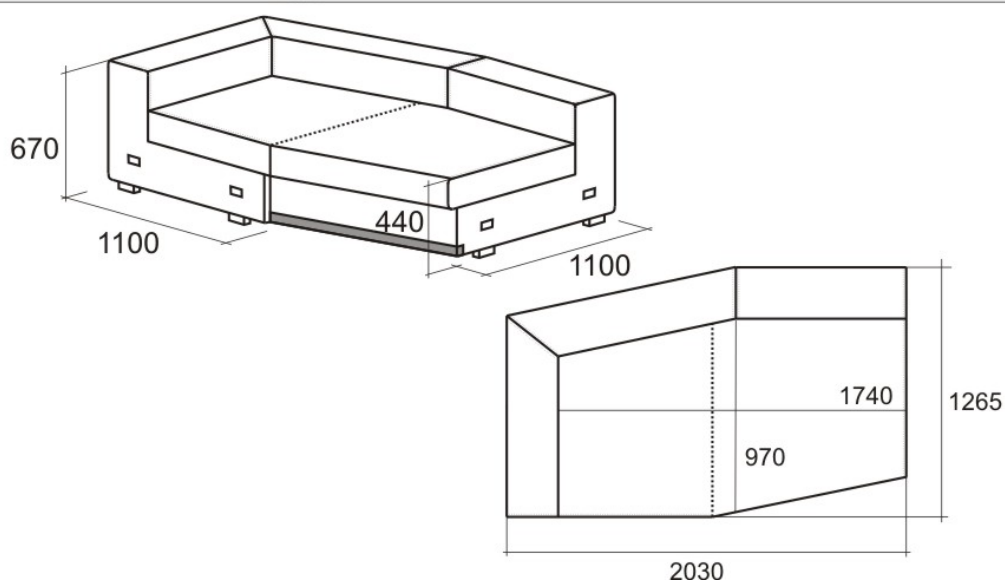

У5Л
Диван угловой
левый

Калинка 50ДС

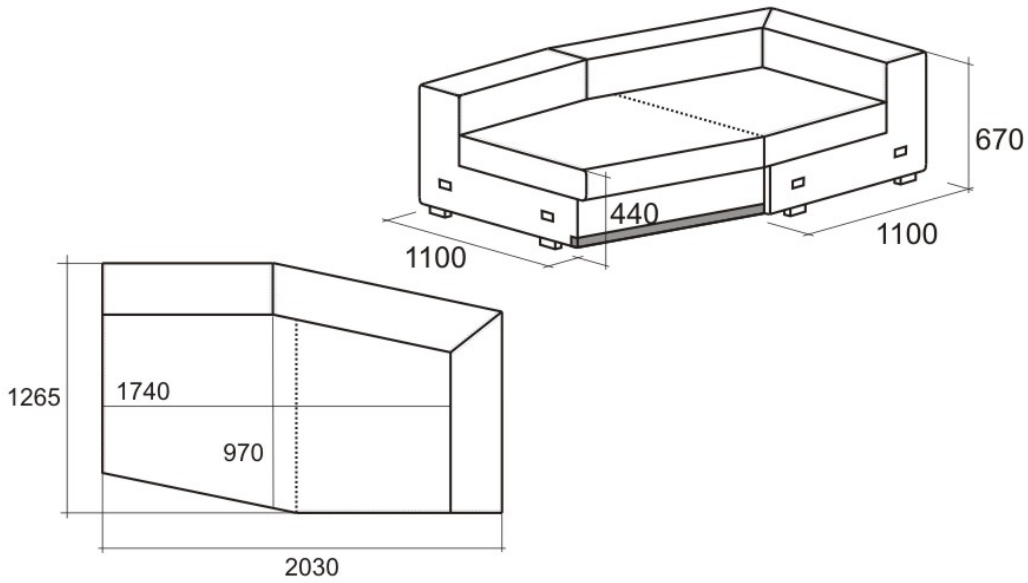

У5П
Диван угловой
правый

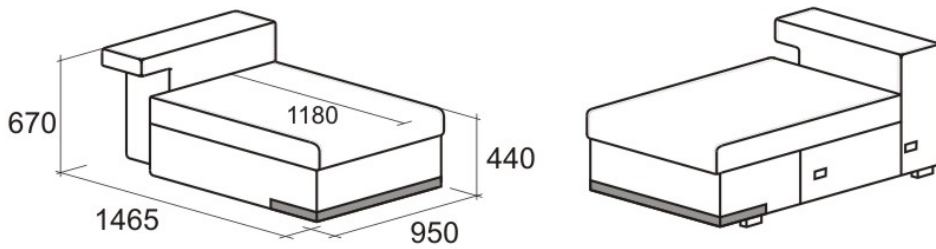

А6Л
Боковой шезлонг
левый

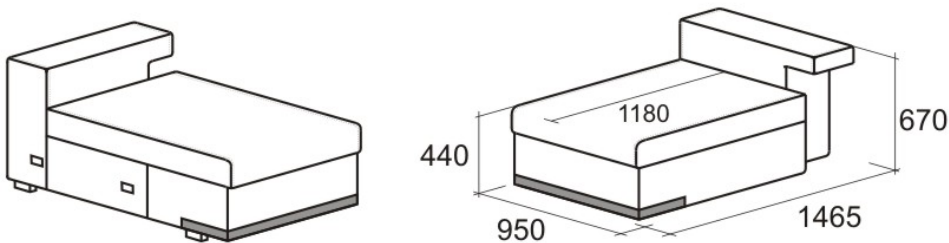

А6П
Боковой шезлонг
правый

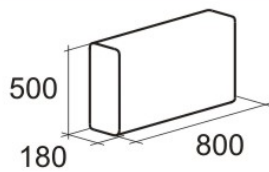

П27
Подушка

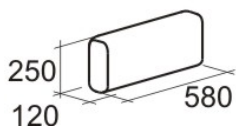

П28
Подушка

Калинка 50ДС

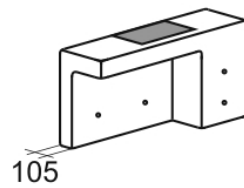
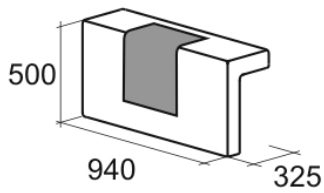

К50ДС: А4Л
Боковина глухая левая
(с блоком радио управления подсветки)

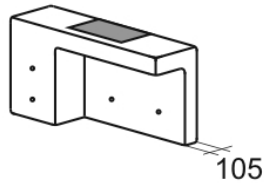
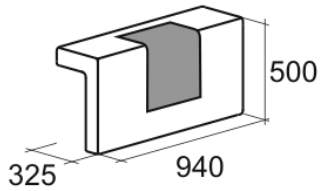

К50ДС: А4П
Боковина глухая правая
(с блоком радио управления подсветки)

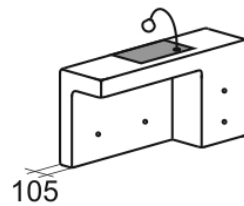
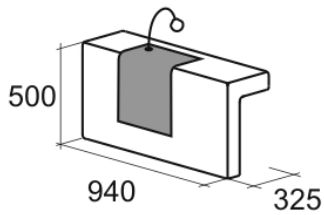

К50ДС: С4Л
Боковина со светильником левая
(с блоком радио управления подсветки)

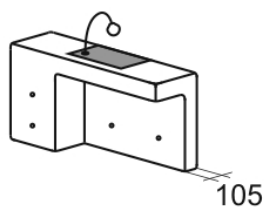
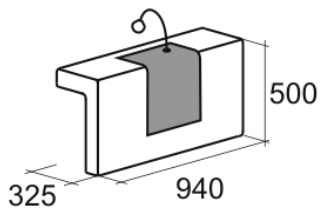

К50ДС: С4П
Боковина со светильником правая
(с блоком радио управления подсветки)

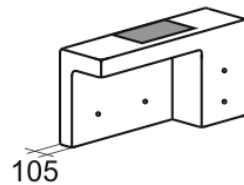
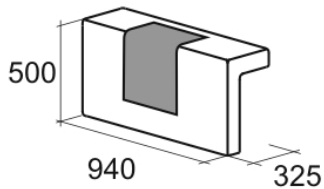

К50Д: А4Л
Боковина глухая левая

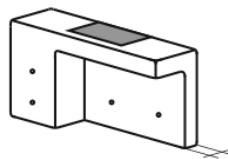
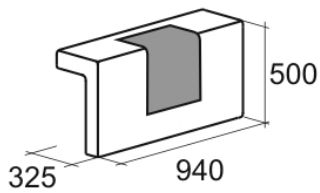

К50Д: А4П
Боковина глухая правая

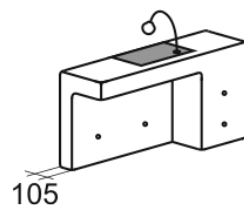
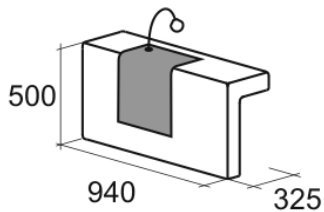

К50Д: С4Л
Боковина со светильником левая

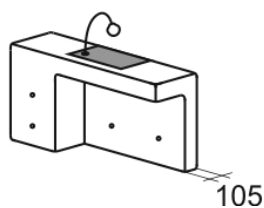
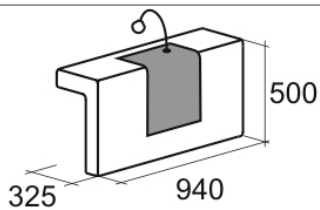

К50Д: С4П
Боковина со светильником правая

Калинка 50ДС

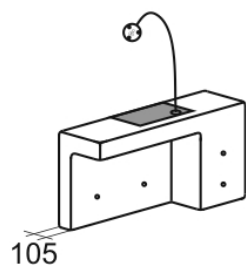
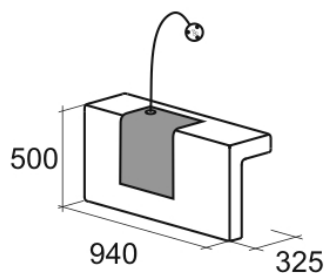

К50ДС: Д4Л
Боковина со
светильником
светодиодным
левая
(с блоком радио
управления подсветки)

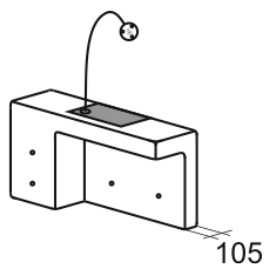
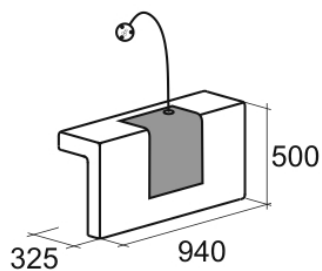

К50ДС: Д4П
Боковина со
светильником
светодиодным
правая
(с блоком радио
управления подсветки)

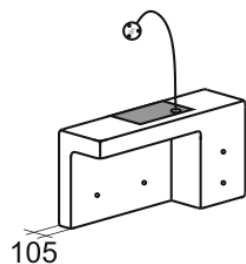
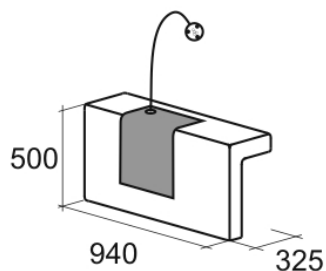

К50Д: Д4Л
Боковина со
светильником
светодиодным
левая

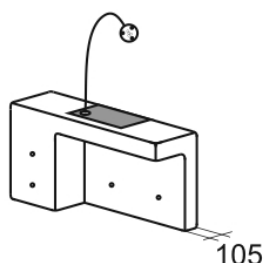
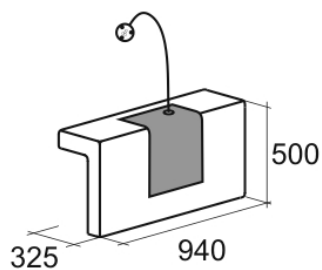

К50Д: Д4П
Боковина со
светильником
светодиодным
правая

Калинка 50ДС

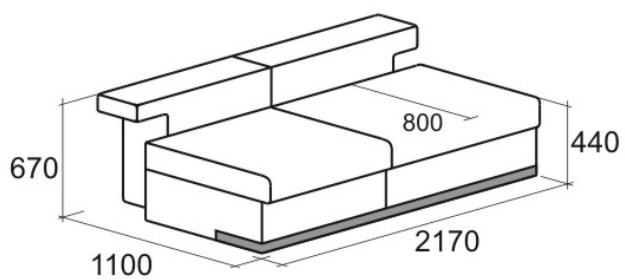

АЗО

Диван

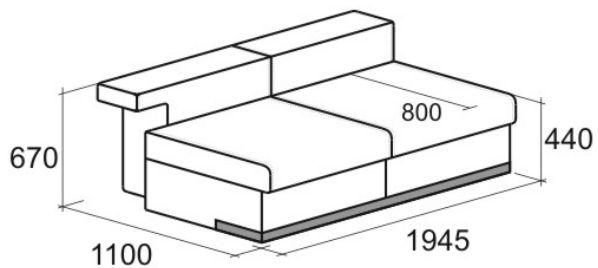

АЗЛ

Диван боковой
левый

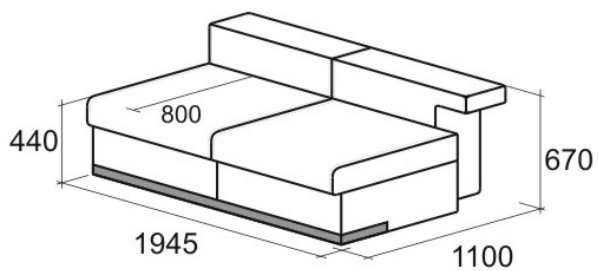

АЗП

Диван боковой
правый

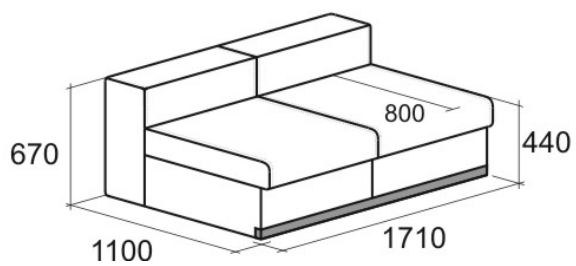

АЗС

Диван
средний

Варианты популярных углов

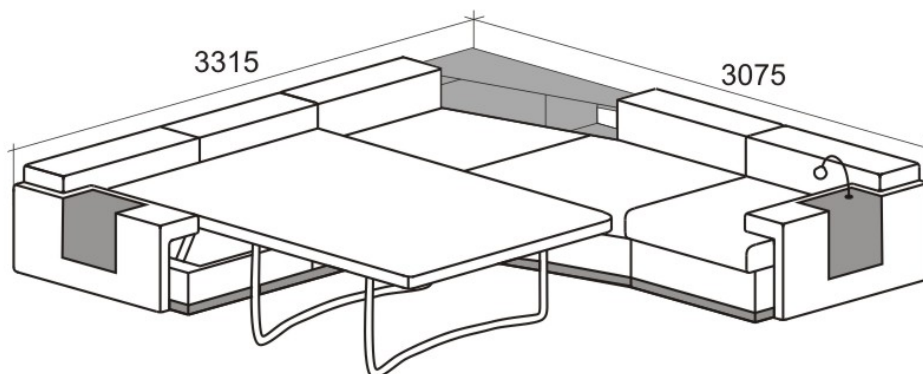

Угол 1 (К50Д:А4Л - К50ДС:33Л - К50ДС:К5Л - К50ДС:А1П - К50ДС:С4П)
рекомендуется подушек П27 - 5 шт, П28 - 5 шт.
Полки не предназначены

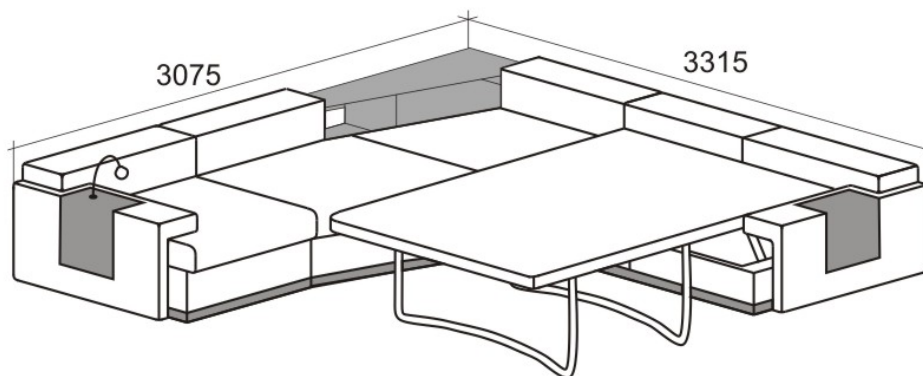

Угол 2 (К50ДС:С4Л - К50ДС:А1Л - К50ДС:К5П - К50ДС:33П - К50Д:А4П)
рекомендуется подушек П27 - 5 шт, П28 - 5 шт.
Полки не предназначены

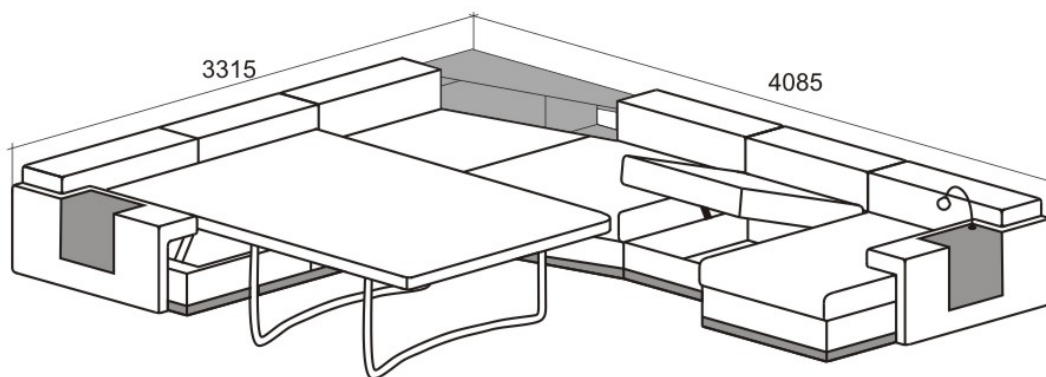

Угол 3 (К50Д:А4Л - К50ДС:33Л - К50ДС:К5Л - К50ДС:Б1С - К50ДС:А6П - К50ДС:С4П)
рекомендуется подушек П27 - 6 шт, П28 - 6 шт.
Полки не предназначены

Варианты популярных углов

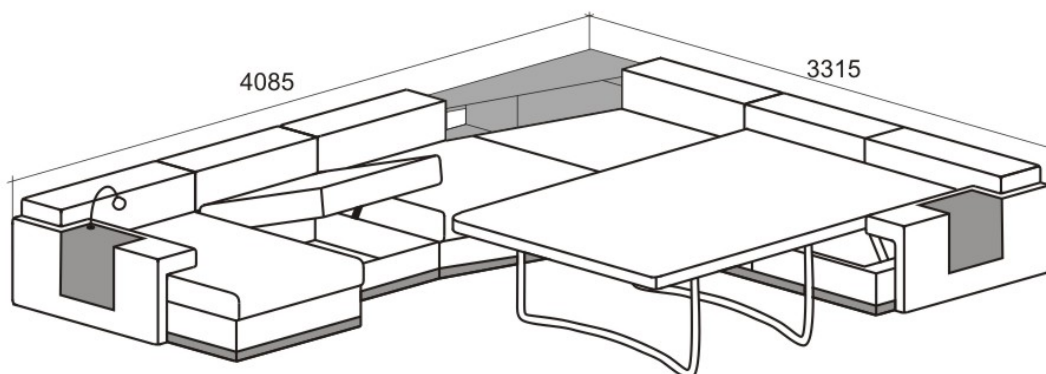

Угол 4 (К50ДС:С4Л - К50ДС:А6Л - К50ДС:Б1С - К50ДС:К5П - К50ДС:ЗЗП - К50Д:А4П)
рекомендуется подушек П27 - 6 шт, П28 - 6 шт.
Полки не предназначены

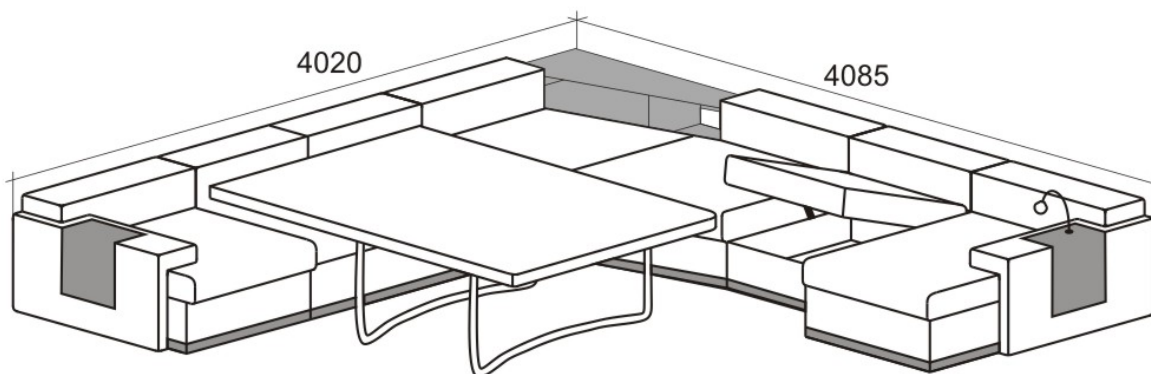

Угол 5 (К50Д:А4Л - К50ДС:А1Л - К50ДС:ЗЗС - К50ДС:К5Л - К50ДС:Б1С - К50ДС:А6П - К50ДС:С4П)
рекомендуется подушек П27 - 7 шт, П28 - 7 шт.
Полки не предназначены

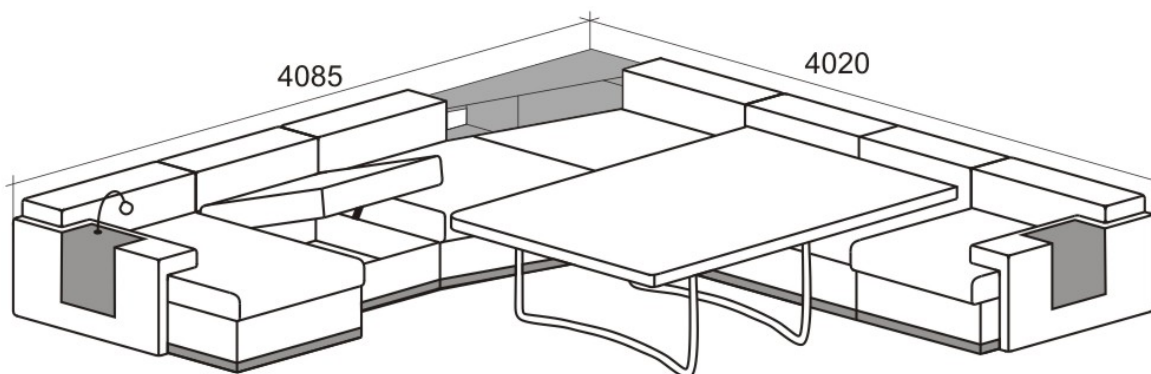

Угол 6 (К50ДС:С4Л - К50ДС:А6Л - К50ДС:Б1С - К50ДС:К5П - К50ДС:ЗЗС - К50ДС:А1П - К50Д:А4П)
рекомендуется подушек П27 - 7 шт, П28 - 7 шт.
Полки не предназначены

Внимание! Внимание! Внимание!

При заказе подушки П27 для углового дивана с полкой (К5Л, К5П, М5Л, М5П) количество подушек составляет 2 шт, а для углового дивана глухого (Ф5Л, Ф5П, У5Л, У5П) составляет 3 шт.

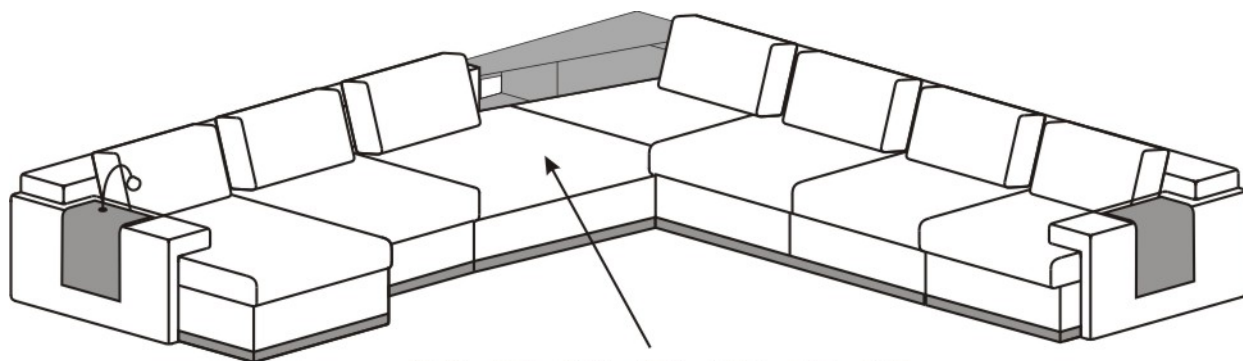

С4Л - А6Л - Б1С - К5П - ЗЗС - А1П - А4П
рекомендуется подушек П27 - 7 шт

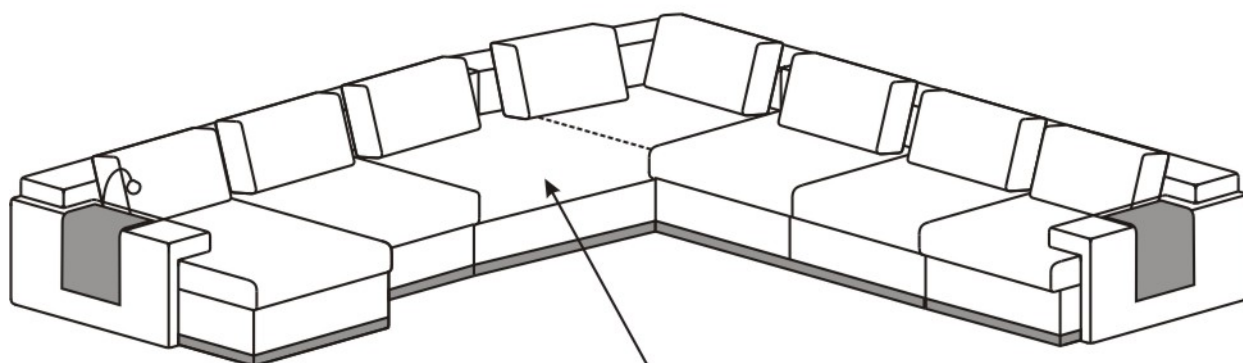

С4Л - А6Л - Б1С - У5П - ЗЗС - А1П - А4П
рекомендуется подушек П27 - 8 шт

Порядок сборки угла с механизмом «Spiros»

Сборка начинается с бокового дивана с механизмом (1).

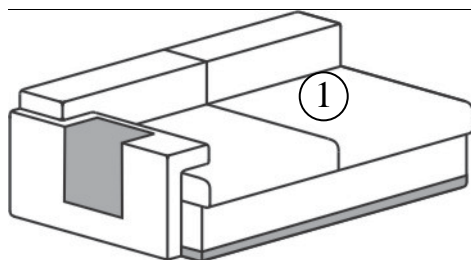

1. На боковой диван (1) надевается угловой диван (2).

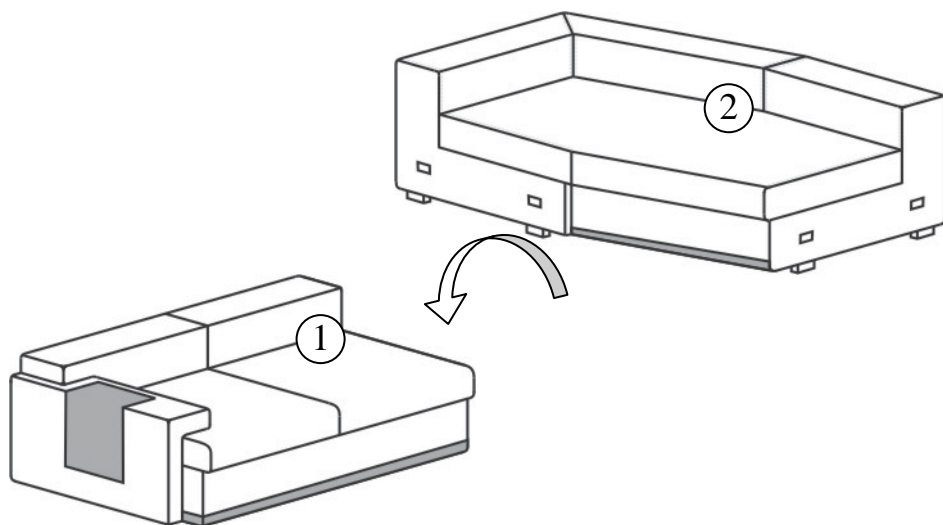

2. На угловой диван (2) надевается среднее кресло с коробом (3).

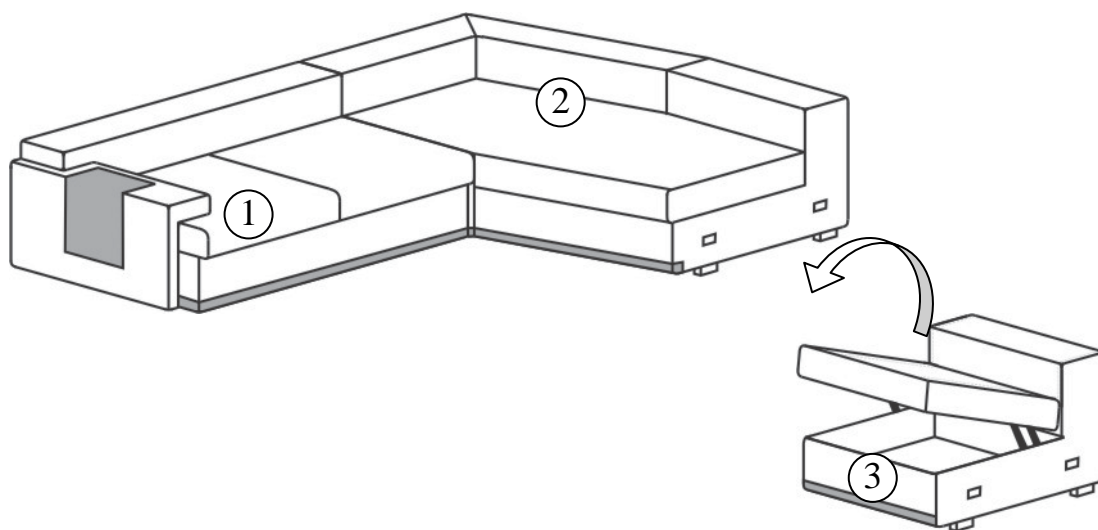

3. На среднее кресло с коробом (3) надевается шезлонг (4).

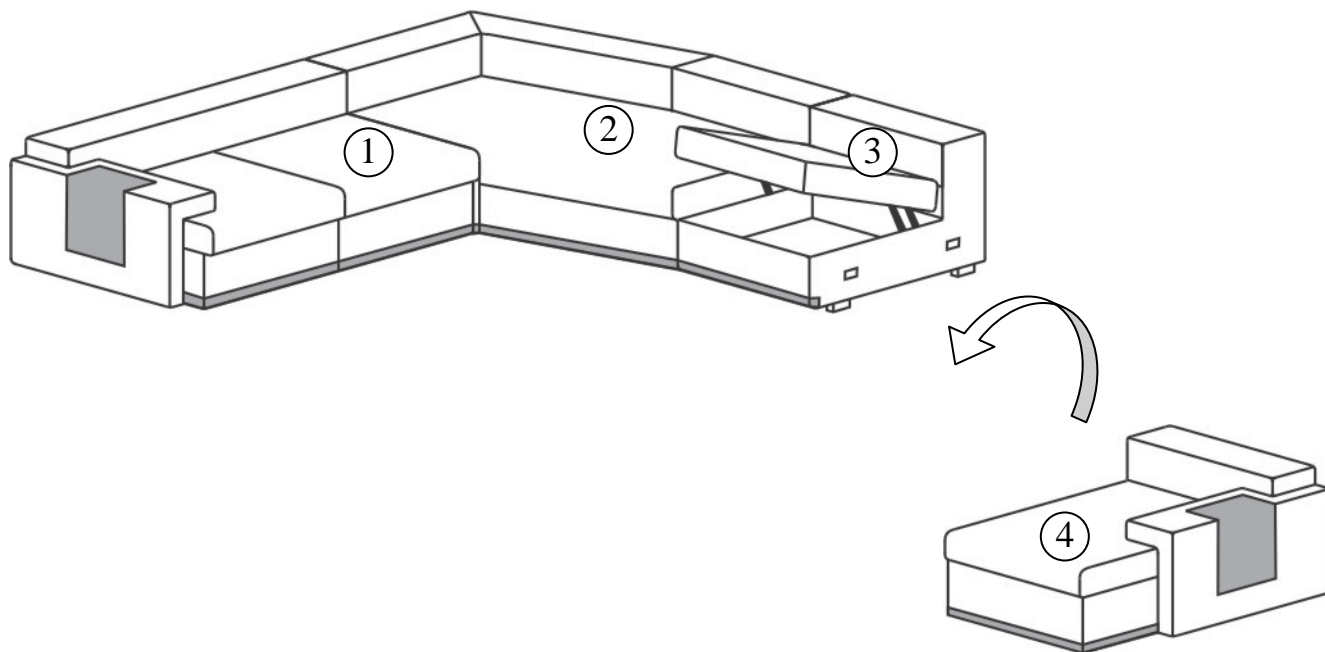

4. Собранный угол.

