

ДОКУМЕНТЫ НА ИЗДЕЛИЕ

МЯГКАЯ МЕБЕЛЬ

«КЭРИ»



СОДЕРЖАНИЕ

1. Техническое описание	3
2. Нестандартный бланк заказа	4
3. Габаритные размеры	5
4. Варианты популярных диванов	6

Техническое описание

«Кэри» - модель эконом класса.

В модель включены следующие элементы:

- Диван отдельностоящий
- Боковина наклонная
- Боковина с декоративной планкой (МДФ шпон)
- Боковина с механизмом Lusch

Диван легко раскладывается и в разложенном состоянии имеет спальное место 1600×2200 мм.

Для трансформации дивана в положение «кровать»:

1. Блок сидения сдвигается на себя до упора, двигая за собой средний блок, открывая короб.
2. Спинка опускается вручную на короб.
3. Подушка сиденья откидывается вручную на средний блок.

Под сиденьем дивана расположен бельевой короб (из ЛДСП).

Мягкие элементы выполнены из эластичного неформованного пенополиуретана, предназначенного для использования в мебельной и автомобильной промышленности, эксплуатируемого при температурах от минус 40° до плюс 80° С. Для склейки пенополиуретана применяется двухкомпонентный клей на водной основе Akzo Nobel (Швеция).

Подбор обивочной ткани по желанию клиента.

Модель «Кэри» комплектуется оригинальными ножками из массива ясеня.

Материалы и комплектующие

- Каркас сборный, состоящий из бруса хвойных пород, влажностью 8-10%, и клееной водостойкой многослойной березовой фанеры
- Эластичный неформованный пенополиуретан
- Двухкомпонентный клей на водной основе Akzo Nobel (Швеция)
- Механизм подъёма подлокотника Lusch
- Фурнитура Oke Tillner (Германия)
- Немецкая крепежная скоба Веа.

Нестандартный бланк заказа

Магазин _____

« ____ » _____ 20__ г. ЗАКАЗ _____

Доставка в квартиру (комнату) осуществляется при ширине дверного проема не менее 80 см.

Не является браком:

-незначительное отличие оттенка ткани от образца

-незначительное отклонение от габаритных размеров.

КОМБИНАЦИЯ ЭЛЕМЕНТОВ _____

Основная ткань _____ Компаньон _____

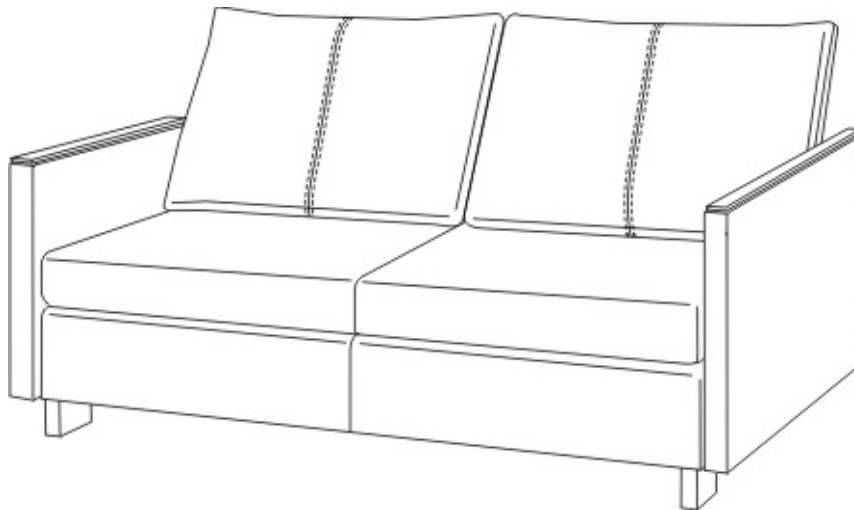

Ткань 1

Ткань 2

Продавец несет ответственность за правильность оформления бланка заказа.

Продавец _____ / _____ / Заказчик _____ / _____ /
подпись Ф.И.О. подпись Ф.И.О.

Габаритные размеры

Кэри

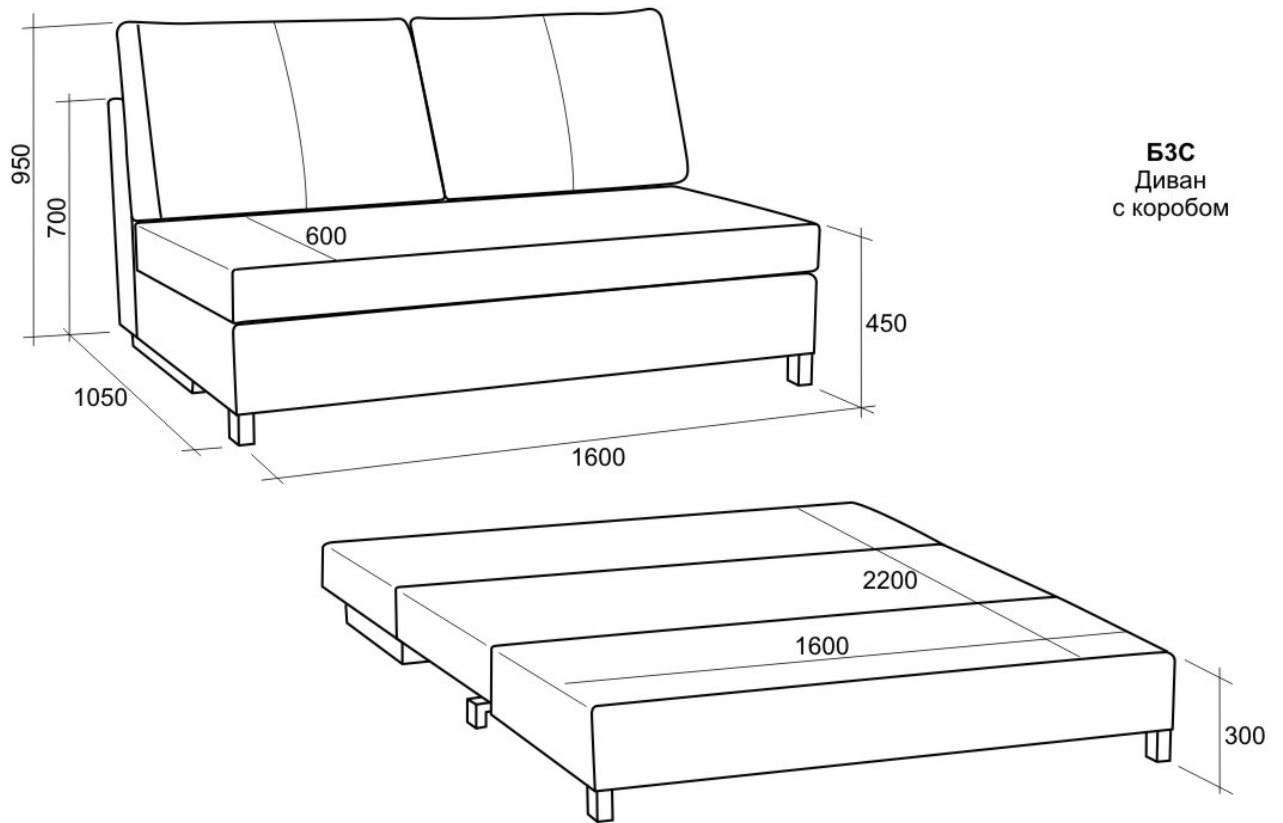

Б3С
Диван
с коробом

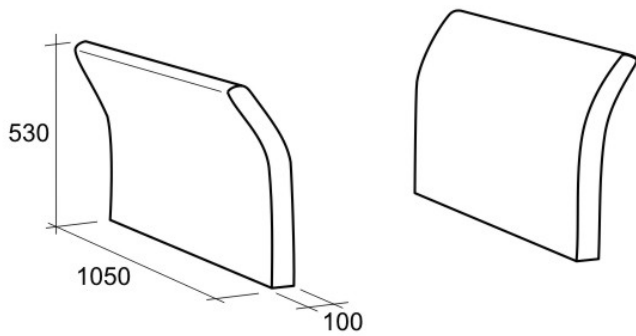

А4Л(А4П)
Боковина
наклонная

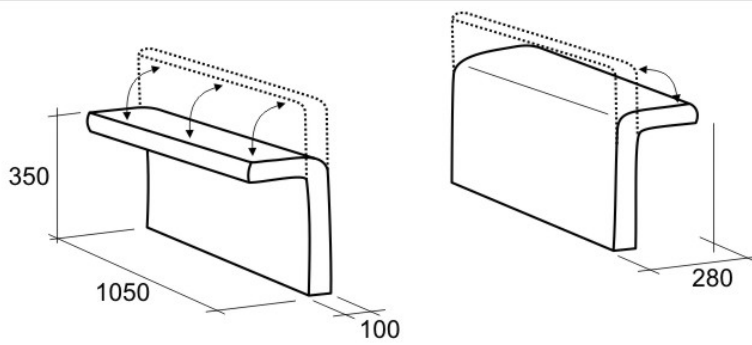

М4Л(М4П)
Боковина
с механизмом

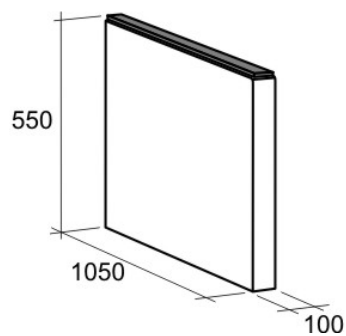

Д4Л(Д4П)
Боковина
с декором

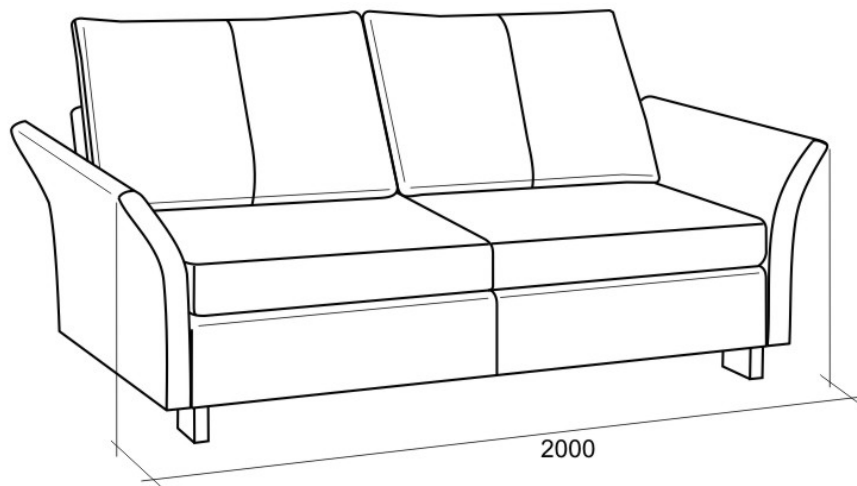

**Диван
с наклонными
боковинами**

А4Л+Б3С+А4П

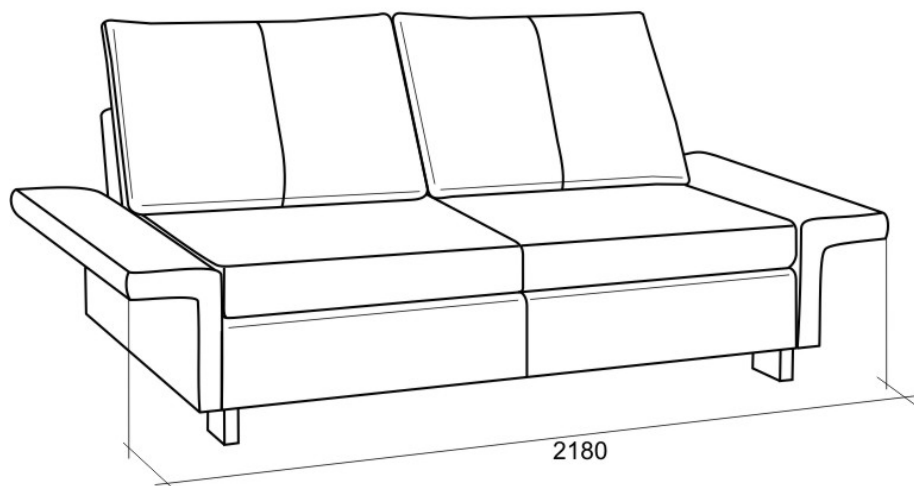

**Диван
с боковинами
с механизмом
Lusch**

М4Л+Б3С+М4П

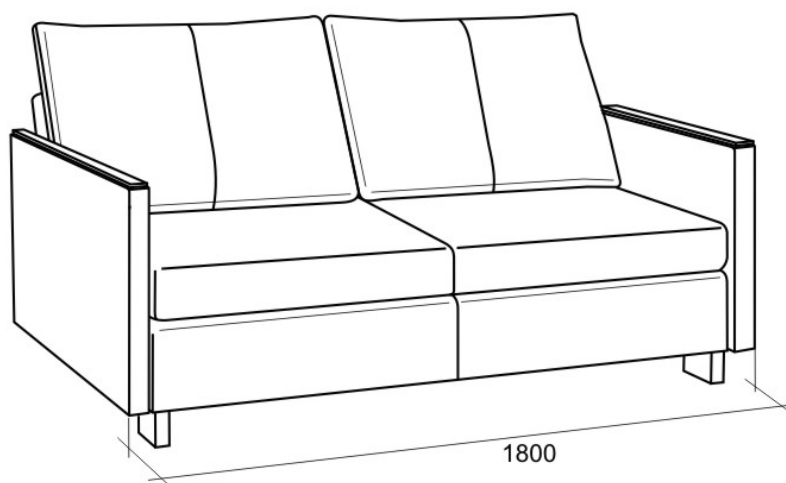

**Диван
с боковинами
с декоративной планкой
(МДФ шпон)**

Д4Л+Б3С+Д4П