

ДОКУМЕНТЫ НА ИЗДЕЛИЕ

МЯГКАЯ МЕБЕЛЬ

«Лофт»



СОДЕРЖАНИЕ

1. Техническое описание	3
2. Нестандартный бланк заказа	4
3. Габаритные размеры	5
4. Варианты популярных углов.....	8

Техническое описание

«Лофт» - модель эконом класса.

Модель включает в себя следующие элементы:

1. Диван с механизмом (левый или правый)
2. Шезлонг с коробом (левый или правый)
3. Боковина для дивана (левая или правая).
4. Боковина для шезлонга (левая или правая)
5. Подушки П81/2 и П82/2

Диван легко раскладывается и в разложенном состоянии мягкий уголок имеет спальное место размером 1550×2220 мм. Также, под сиденьем шезлонга находится короб из ЛДСП цветом «Дуб Атланта» используемый как место хранения.

Для трансформации дивана в положение «кровать» необходимо:

1. Подушки П81/2 и П82/2 убрать с дивана.
2. Блок сиденья поднять за нижнюю планку вверх, на себя и вниз.
3. Спинку дивана необходимо опустить на место сиденья.

Подбор обивочной ткани по желанию клиента.

Материалы и комплектующие

- Каркас сборный, состоящий из бруса хвойных пород, влажностью 8-10% и древесно-стружечной плиты ГОСТ 10632-2014.
- Мягкие элементы выполнены из эластичного неформованного пенополиуретана, предназначенного для использования в мебельной и автомобильной промышленности, эксплуатируемого при температурах от минус 40° до плюс 80° С.
- В подушках сиденья установлен блок независимых пружин.
- Для склейки пенополиуретана применяется двухкомпонентный клей на водной основе Akzo Nobel (Швеция).
- Крепежная скоба «Веа» (Германия)
- Применяются эластичные ремни Intes (Италия).

Нестандартный бланк заказа

Магазин _____

« ____ » _____ 20__ г. ЗАКАЗ _____

Доставка в квартиру (комнату) осуществляется при ширине дверного проема не менее 80 см.

Не является браком:

-незначительное отличие оттенка ткани от образца

-незначительное отклонение от габаритных размеров.

КОМБИНАЦИЯ ЭЛЕМЕНТОВ _____

Основная ткань _____ Компаньон _____

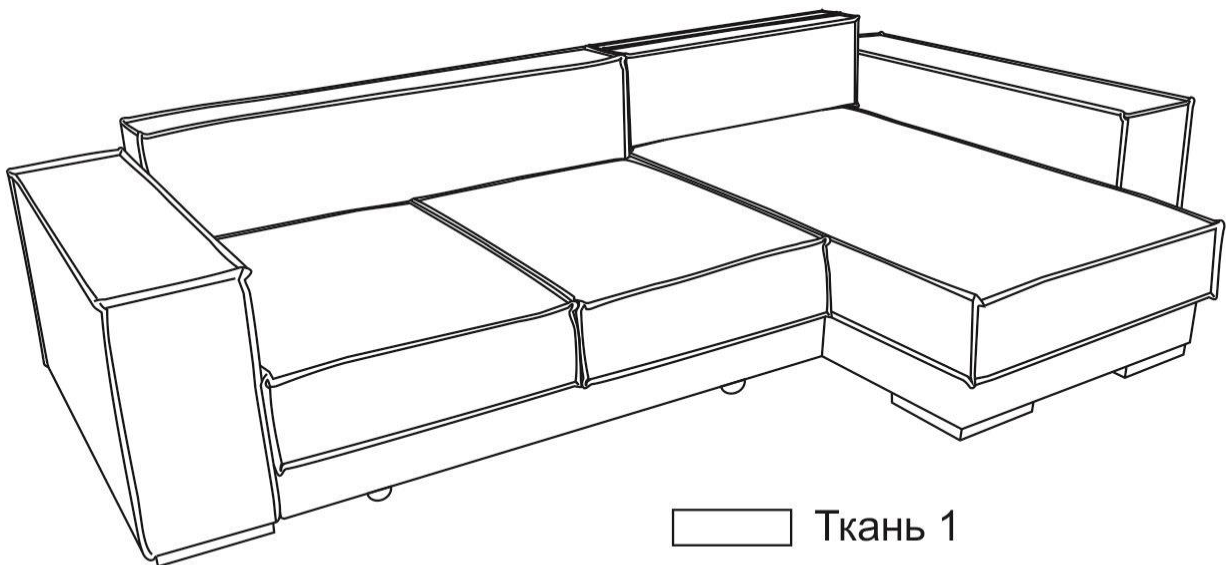

- Ткань 1
- Ткань 2
- Ткань 3
- Ткань 4

Продавец несет ответственность за правильность оформления бланка заказа.

Продавец _____ / _____ / Заказчик _____ / _____ /
подпись Ф.И.О. подпись Ф.И.О.

Габаритные размеры

Лофт

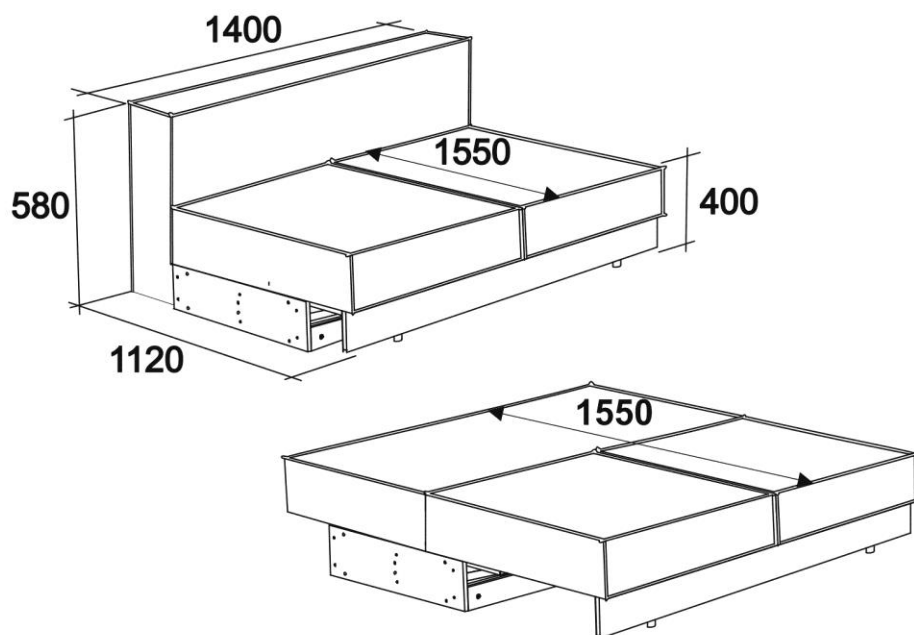

ДЗЛ
Диван левый
с механизмом
трансформации
«ТИК - ТАК»

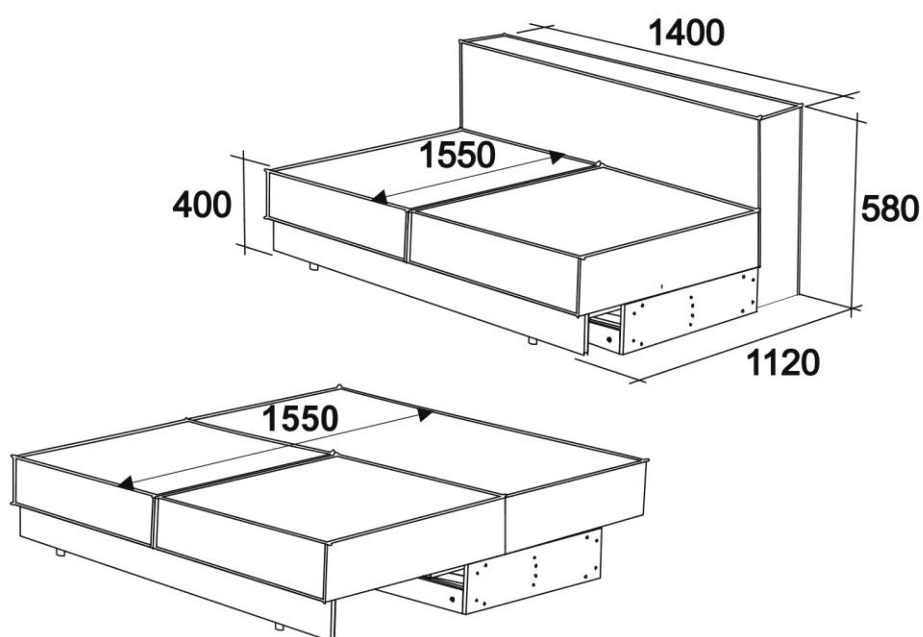

ДЗП
Диван правый
с механизмом
трансформации
«ТИК - ТАК»

Габаритные размеры

Лофт

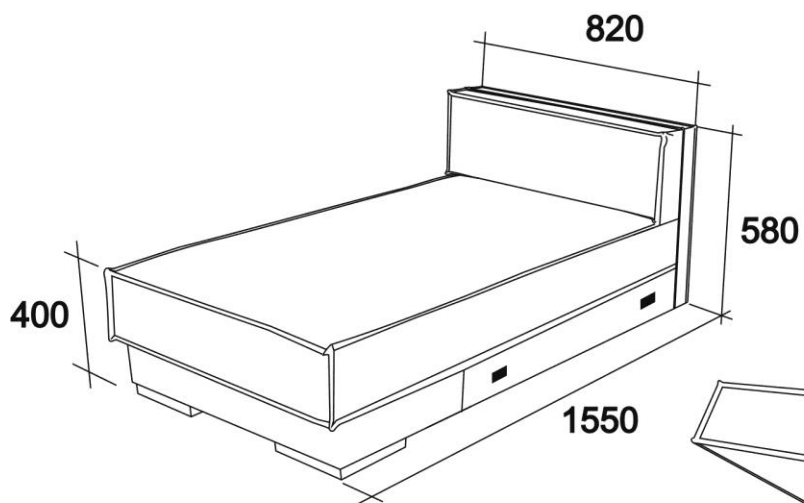

Б6Л
Шезлонг с коробом
левый

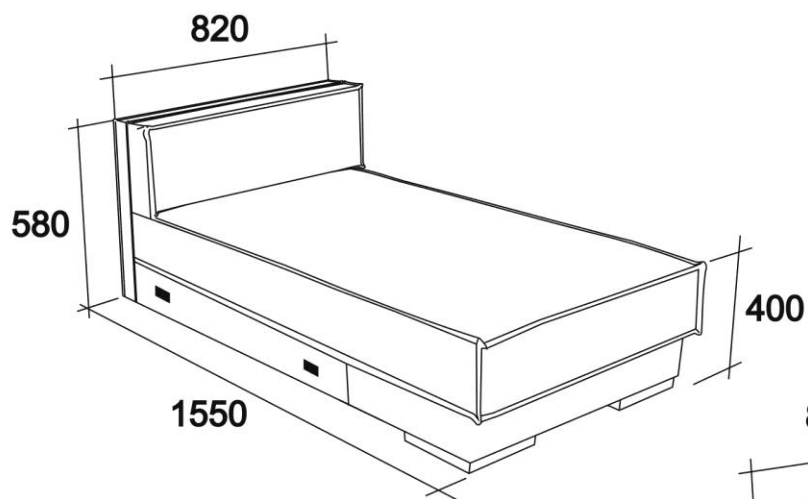
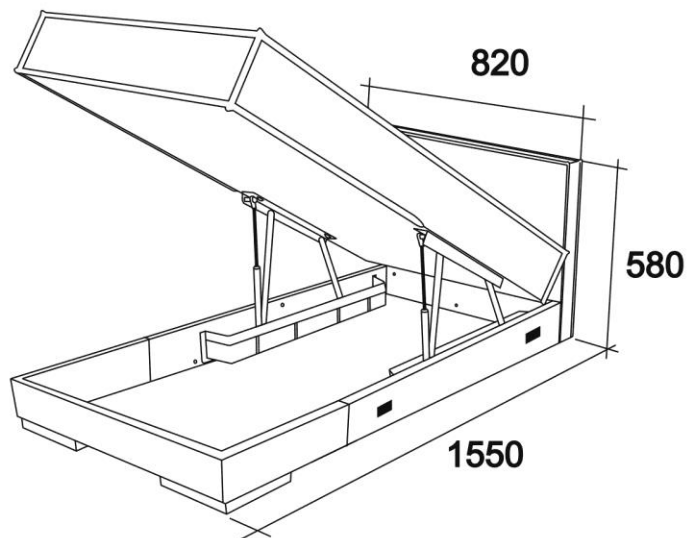

Б6П
Шезлонг с коробом
правый

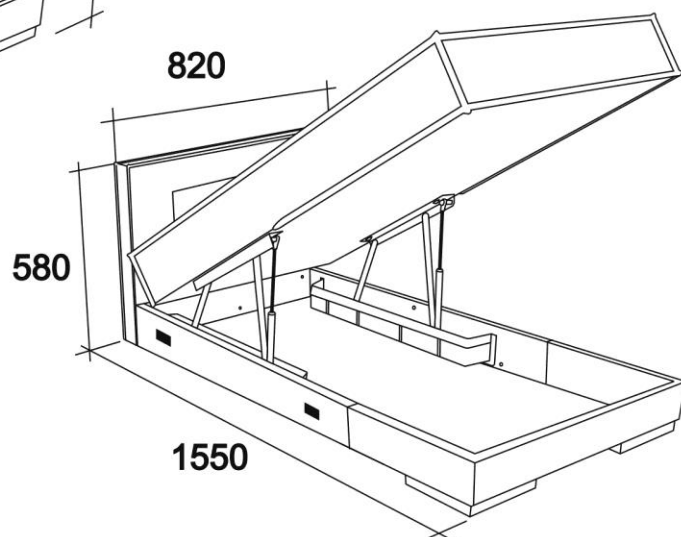

Габаритные размеры

Лофт

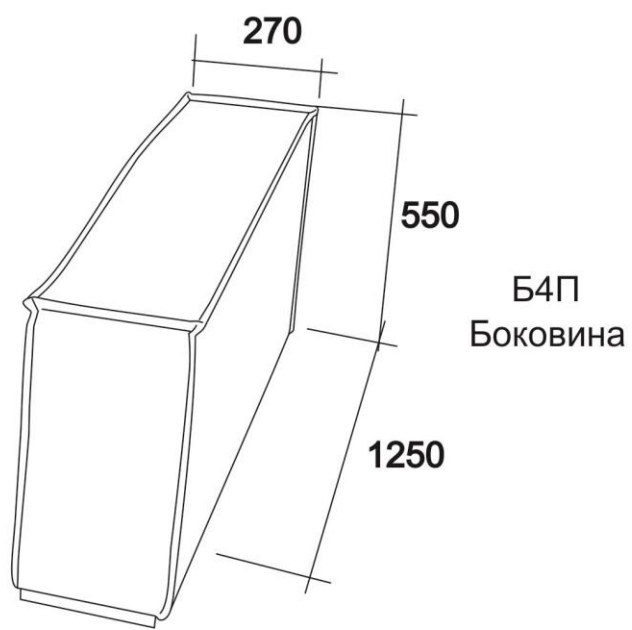
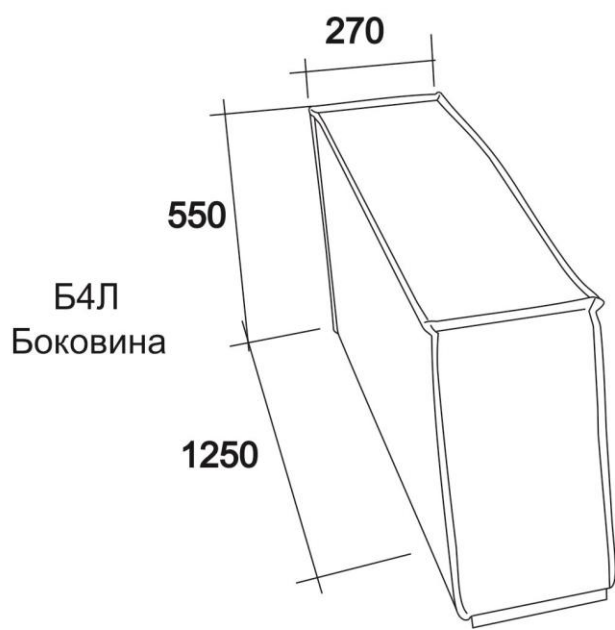
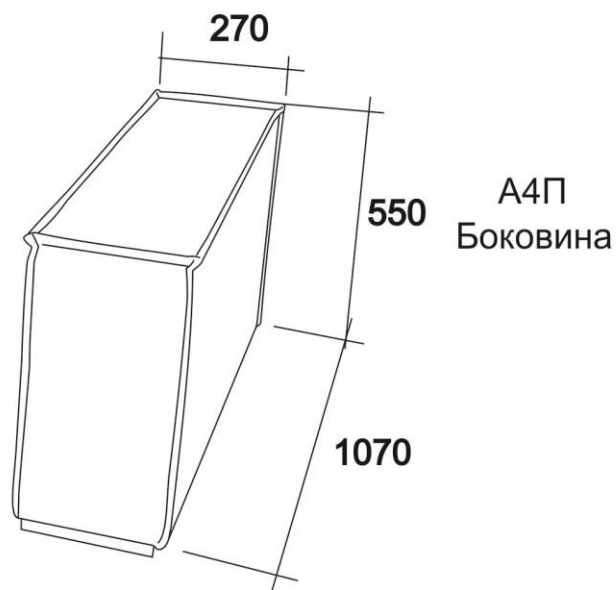
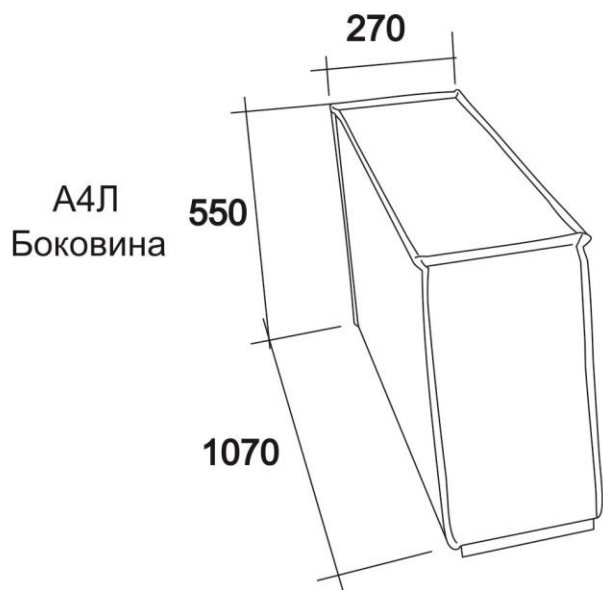

Габаритные размеры

Лофт

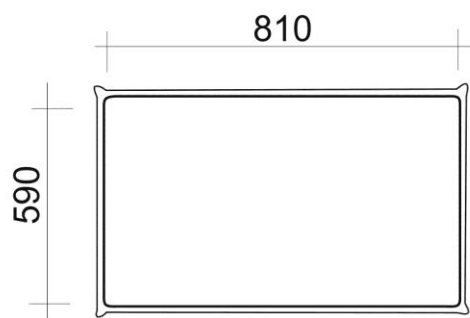

П81/2
Подушка

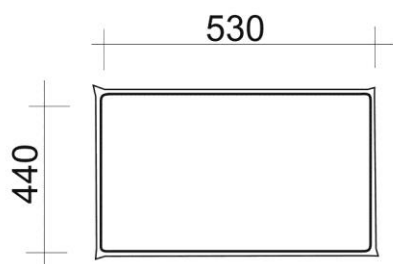

П82/2
Подушка

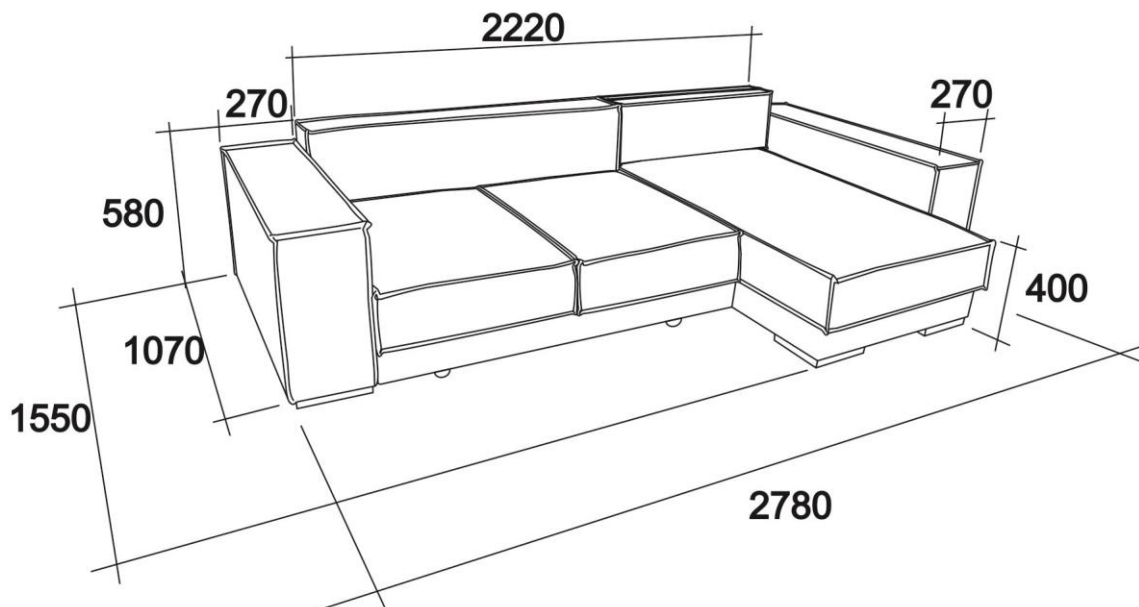

Угол 1 (А4Л - Д3Л - Б6П - Б4П)

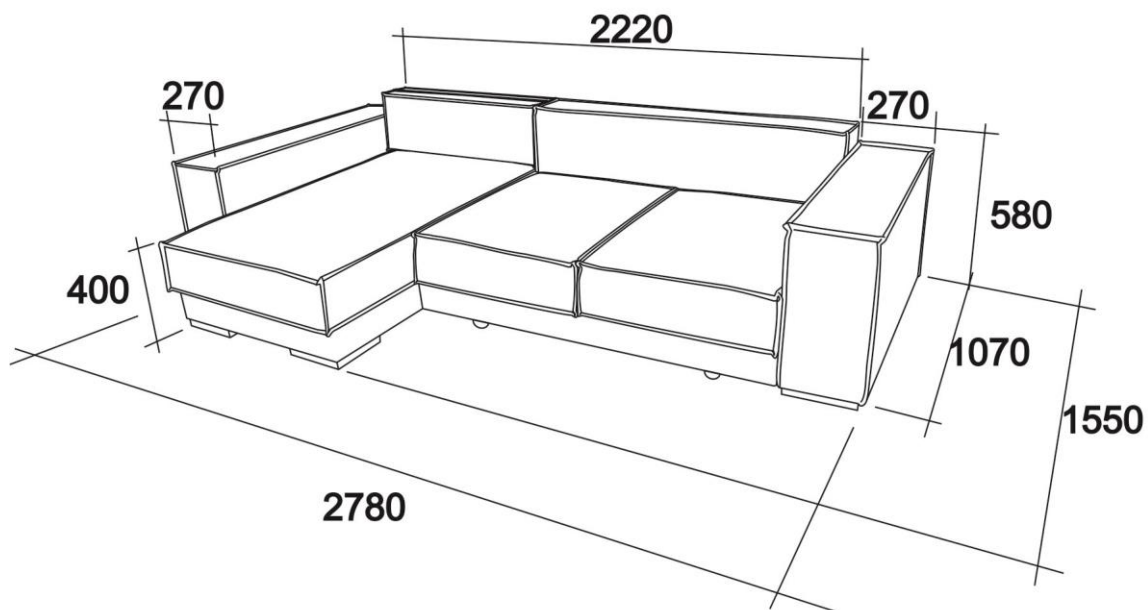

Угол 2 (Б4Л - Б6Л - Д3П - А4П)