

Техническое описание модели «Калинка К5»



Содержание

Особенности модели.....	3
Техническое описание.....	4
Материалы и комплектующие.....	4
Трансформация дивана в положение «кровать».....	5
Габаритные размеры модулей.....	6
Популярные комплектации.....	7

Особенности модели



■ Оригинальные металлические опоры
Могут быть окрашены в один из трех стандартных цветов



Техническое описание

«Калинка 5» – модульный диван премиум класса.

Модель включает в себя следующие элементы:

1. Диван с механизмом «Тик-так» левый ДЗЛ.
2. Диван с механизмом «Тик-так» правый ДЗП.
3. Шезлонг левый А6Л
4. Шезлонг правый А6П

Опоры

Диван комплектуется металлическими опорами, которые могут быть окрашены в один из трех стандартных цветов – мираж (глянец), черный (матовый), серебро (матовый)

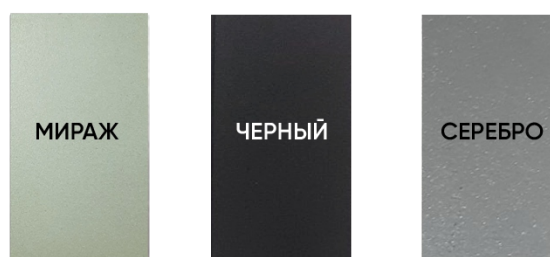

Материалы и комплектующие

- Каркас сборный, состоящий из бруса хвойных пород, влажностью 8-10% и клееной, многослойной березовой водостойкой фанеры.
- Эластичные резиновые ремни устанавливаются на каркас под мягкие элементы, обеспечивая комфорт и надежность.
- Мягкие элементы выполнены из эластичного пенополиуретана. В подушках сиденья установлен блок независимых пружин, высокоэластичный пенополиуретан. Верхний слой – высокоэластичный пенополиуретан марки Memory Foam.
- Для склейки пенополиуретана применяется однокомпонентный клей на водной основе.
- Механизмом трансформации «Тик-так».
- Немецкая крепежная скоба Веа.

Трансформация дивана в положение «кровать»:

1. Подушки спины убрать с дивана. (Рис. 1)
2. Блок сиденья поднять вверх, на себя и вниз. (Рис. 2)
3. Спинку дивана необходимо опустить на место сиденья. (Рис. 3)



Рис. 1



Рис. 2

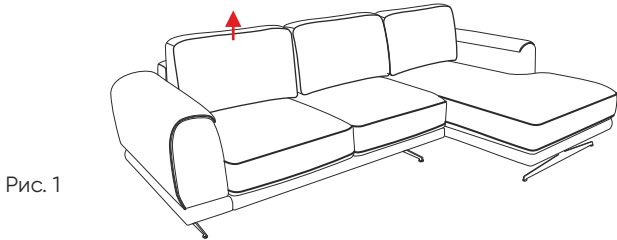

Рис. 3

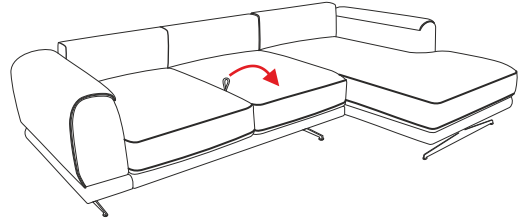

Рис. 4

Обратная трансформация:

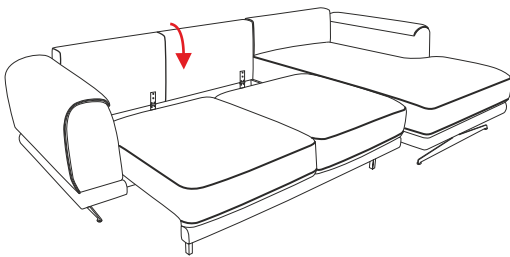
1. Поднять спинку дивана вертикально.
2. Блок сиденья поднять вверх, от себя и опустить вниз. (Рис. 2,3)
3. Установить подушки. (Рис. 4)

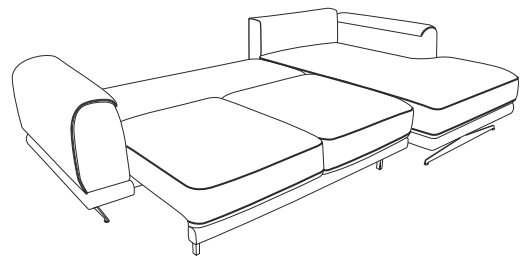

Рис. 1



Рис. 2

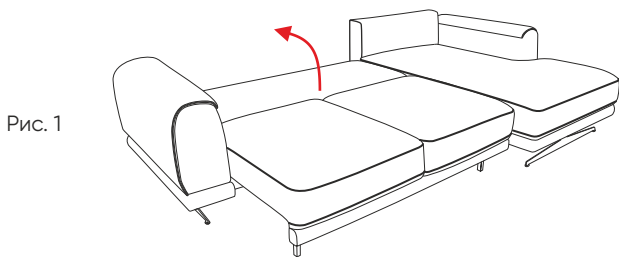

Рис. 3

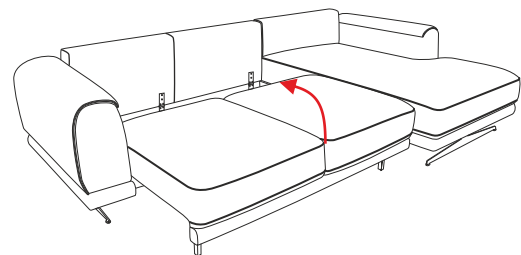

Рис. 4

Габаритные размеры модулей

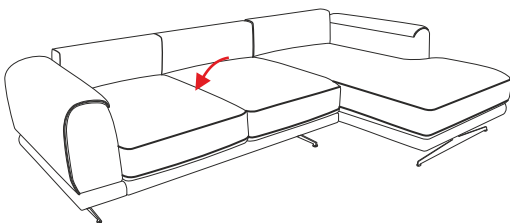

Д3Л
Диван с механизмом
левый

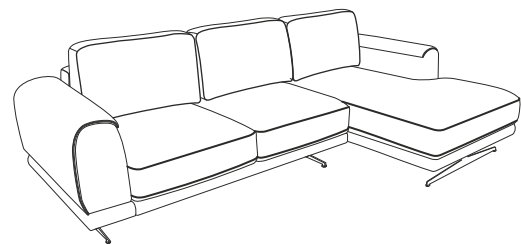
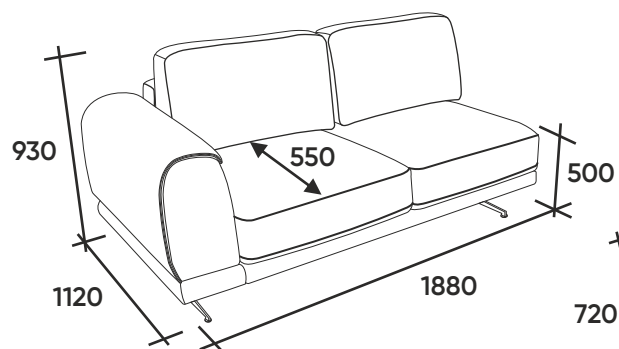
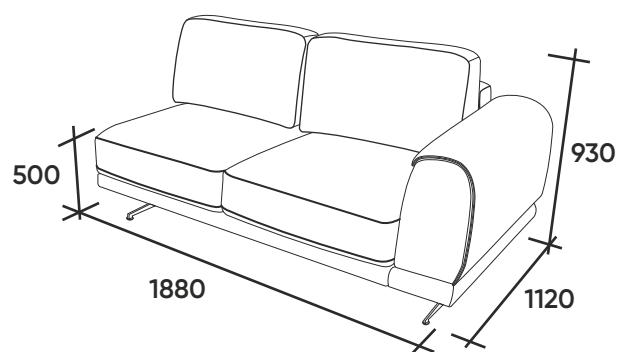
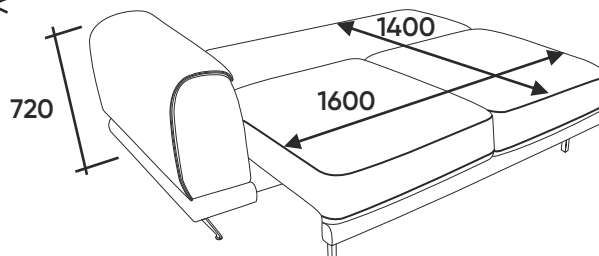

Д3П
Диван с механизмом
правый

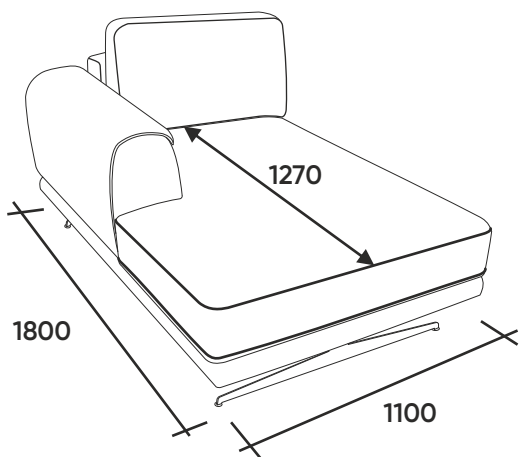
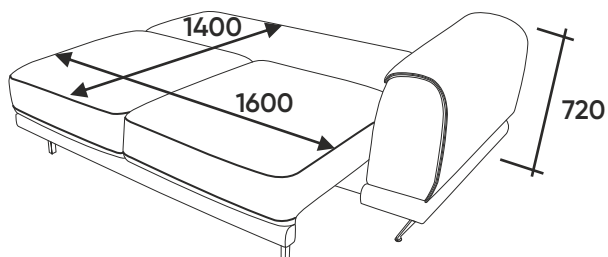

А6Л
Шезлонг левый

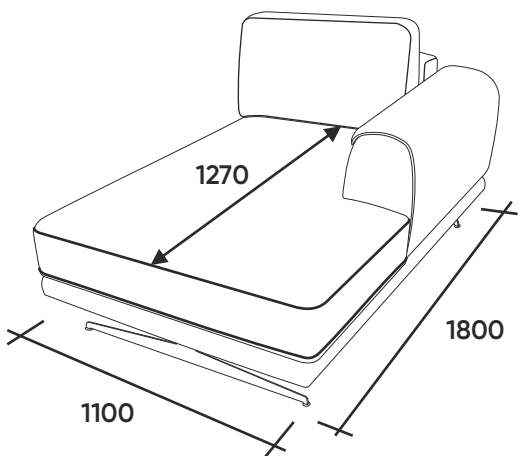

А6П
Шезлонг правый

Популярные комплектации

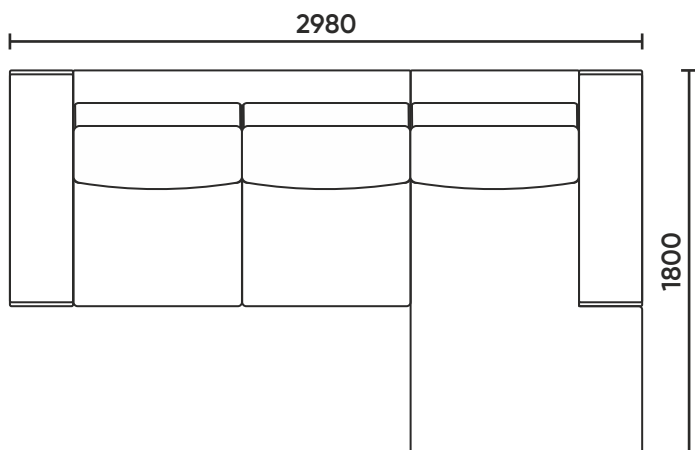

Диван с шезлонгом
ДЗЛ-А6П

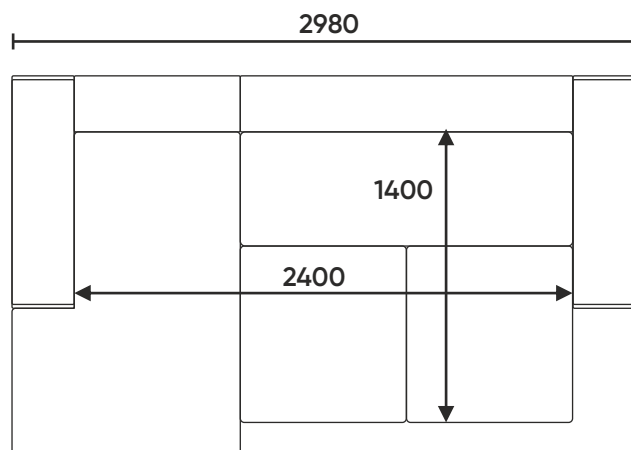

Диван с шезлонгом
А6Л-Д3П

КАЛИНКА

ООО « МЕБЕЛЬНАЯ ФАБРИКА КАЛИНКА »
Россия, Саратовская область, г. Саратов, ул. Огородная, д. 162, корпус 2
Почтовый адрес : 410036, г. Саратов, ул. Огородная, д. 162, корпус 2
Тел. 8 800 234-91-99
E-mail: secretar@kalinka-m.ru
<https://kalinka-m.ru>