

## Техническое описание модели «Калинка 22»



## Содержание

Особенности дивана.....	2
Материалы и комплектующие.....	3
Габаритные размеры.....	4
Трансформация дивана.....	5
Инструкция по сборке.....	6



■ Два вида оригинальных подлокотников

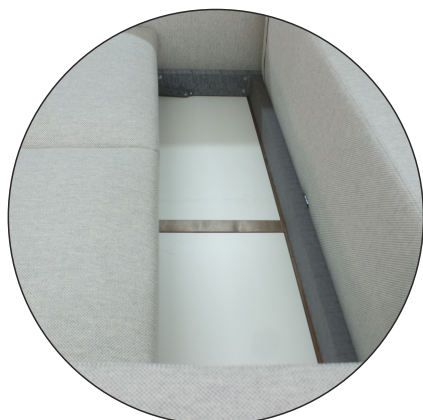

■ Небольшой бельевой короб под сиденьями

■ Спальное место с механизмом «Тик-Так»

■ Петля для подъема сидений

■ Петля для удобного подъема спинки

■ Цельное деревянное основание усиливающее прочность дивана

### **Каркас:**

Каркас сборный, состоящий из бруса хвойных пород, клееной, многослойной березовой водостойкой фанеры.  
Для сборки каркаса и обивки используется крепежная скоба.

### **Основание и наполнители:**

В основе сиденья и спинки применяются металлическая пружинная змейка и высокоэластичные резиновые ремни.

Наполнитель сидений – независимый пружинный блок, высокоэластичный пенополиуретан различной плотности марки HR.

Для склейки пенополиуретана применяется двухкомпонентный клей на водной основе.

### **Подушки:**

Приспинные подушки изготовлены с внутренним чехлом из материала "Периотек" и заполнены силиконизированным синтетическим волокном.

### **Механизмы трансформации:**

Механизм трансформации «Тик-Так». Размер спального места 1500x1980.

У дивана с механизмом предусмотрен небольшой бельевого короб с дном из белого ЛДВП.

### **Опоры:**

Опора изготовлена из массива дерева, окрашивается эмалью по RAL.

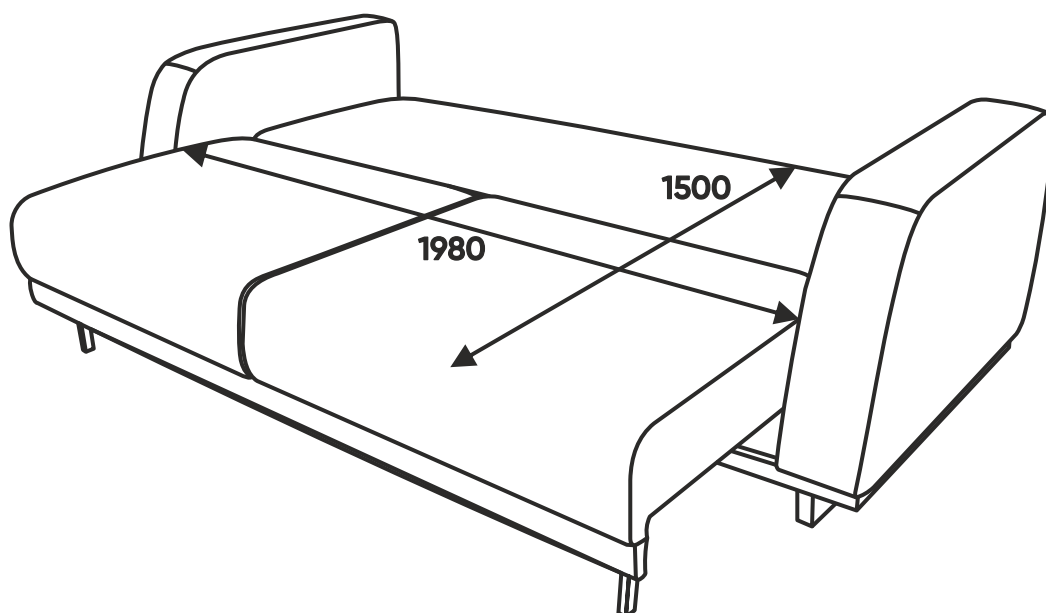
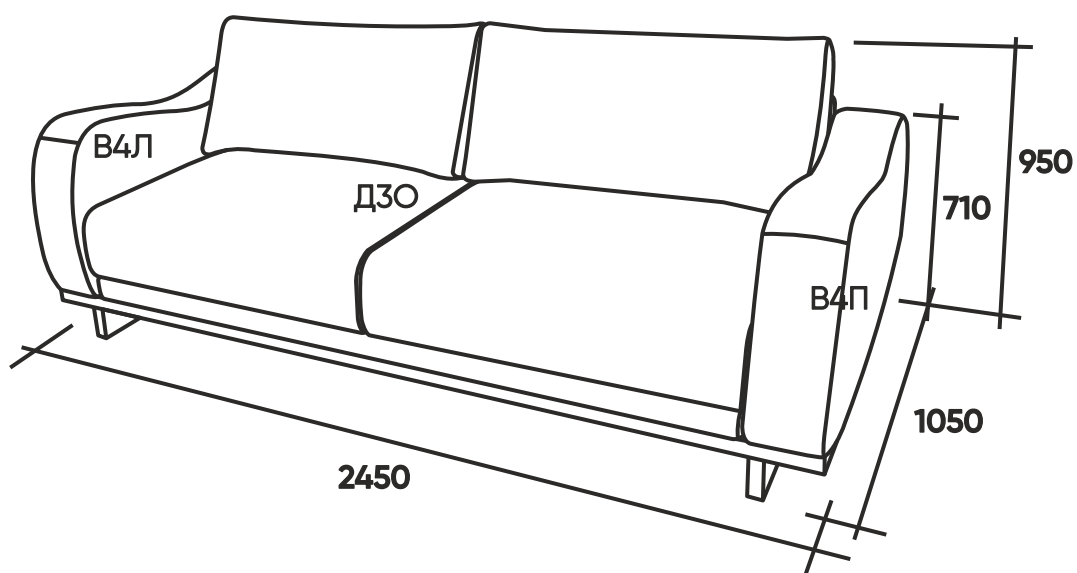
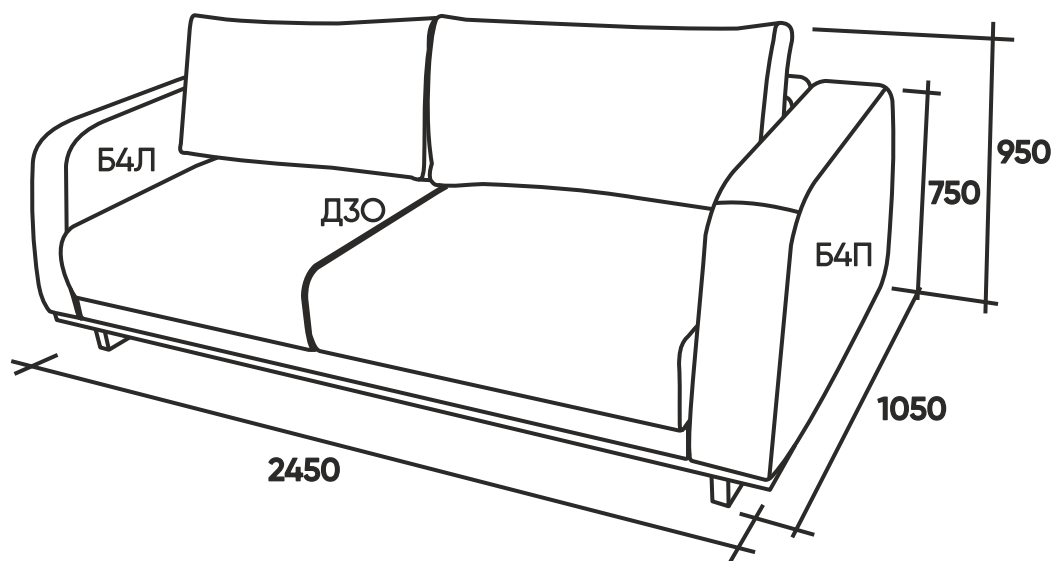

## Схемы трансформации спального места дивана

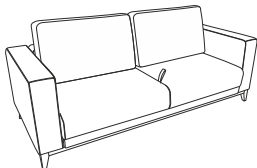
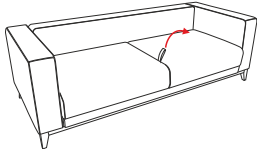
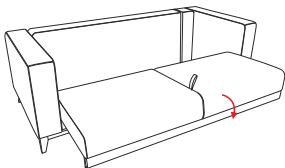
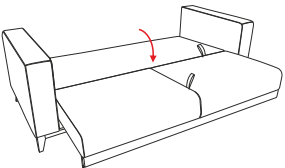
	1. Убрать подушки.
	2. Сиденья потянуть вверх и на себя, <u>взявшись за петлю</u> . <b>Внимание! Во избежание травм не брать пальцами за нижнюю часть планки сидений! Производить подъем сидений только за петлю!</b>
	3. Опустить сиденья вниз до касания пола опорами.
	4. Опустить спинку.

## Обратная трансформация

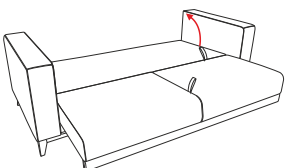
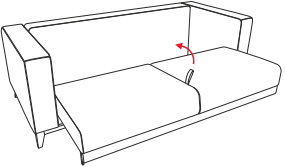
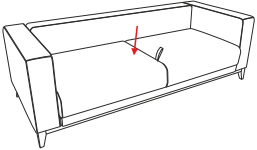
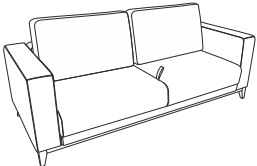
	1. За петлю поднять спинку дивана.
	2. Сиденья потянуть вверх <u>взявшись за петлю</u> . <b>Внимание! Во избежание травм не брать пальцами за нижнюю часть планки сидений! Производить подъем сидений только за петлю!</b>
	3. Нажатием на сиденья сверху вернуть их в исходное положение.
	4. Установить подушки спины.

\*Процесс трансформации осуществлять с приложением усилий строго по центру механизма.

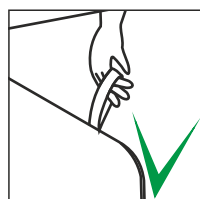

ДА

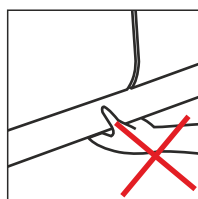

НЕТ

**Внимание! Во избежание травм не брать пальцами за нижнюю часть планки сидений! Производить подъем сидений только за петлю!**

Рис.1

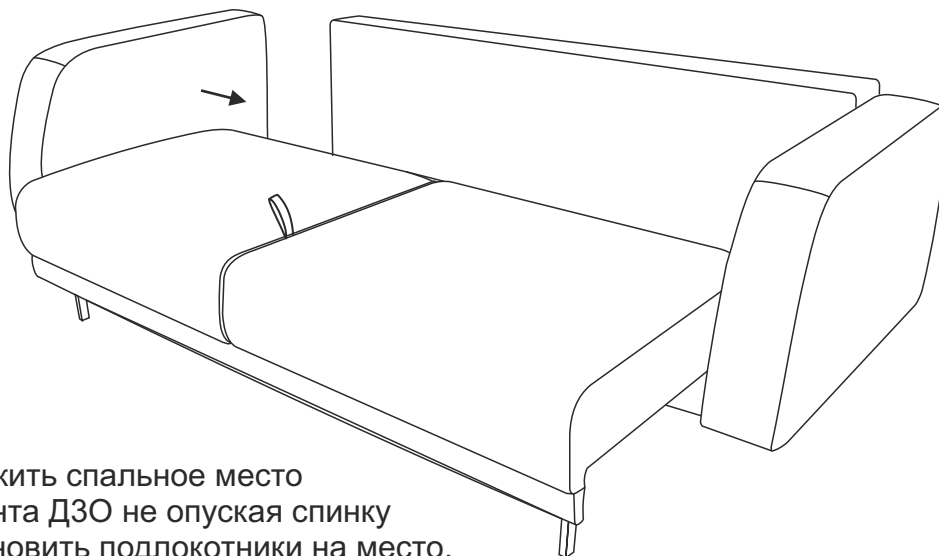

1. Разложить спальное место элемента ДЗО не опуская спинку и установить подлокотники на место крепления. (Рис.1)

Рис.2

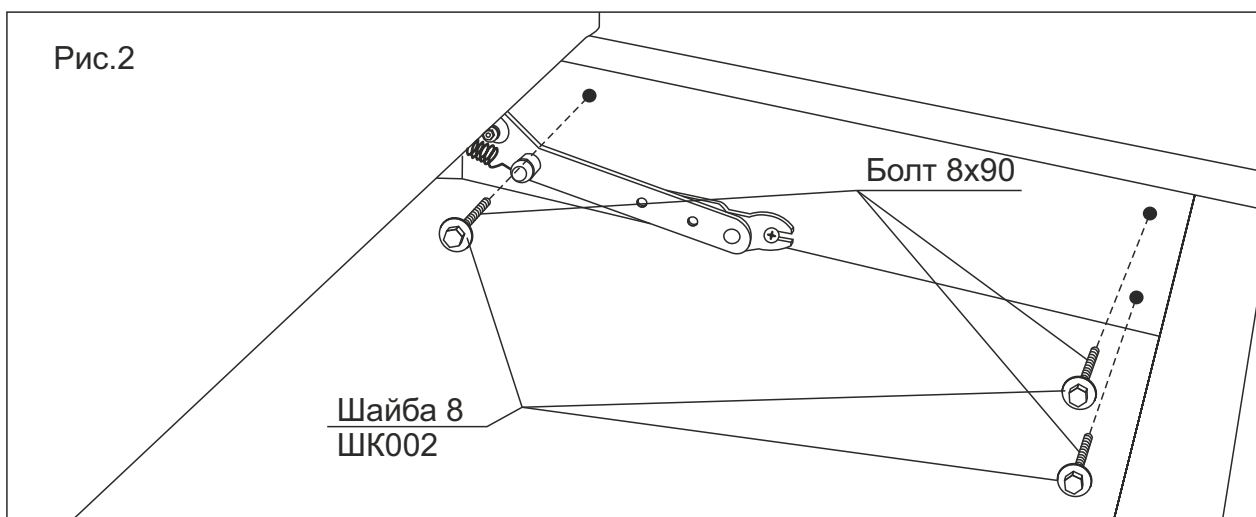

2. Закрепите подлокотники тремя винтами с двух сторон через отверстия в коробе. (Рис.2)

Рис.3



3. Для доступа к оставшимся отверстиям для крепления, поднимите сиденья в верхнее положение и надежно зафиксируйте их. После этого закрепите подлокотники двумя винтами с каждой стороны. (Рис.3)

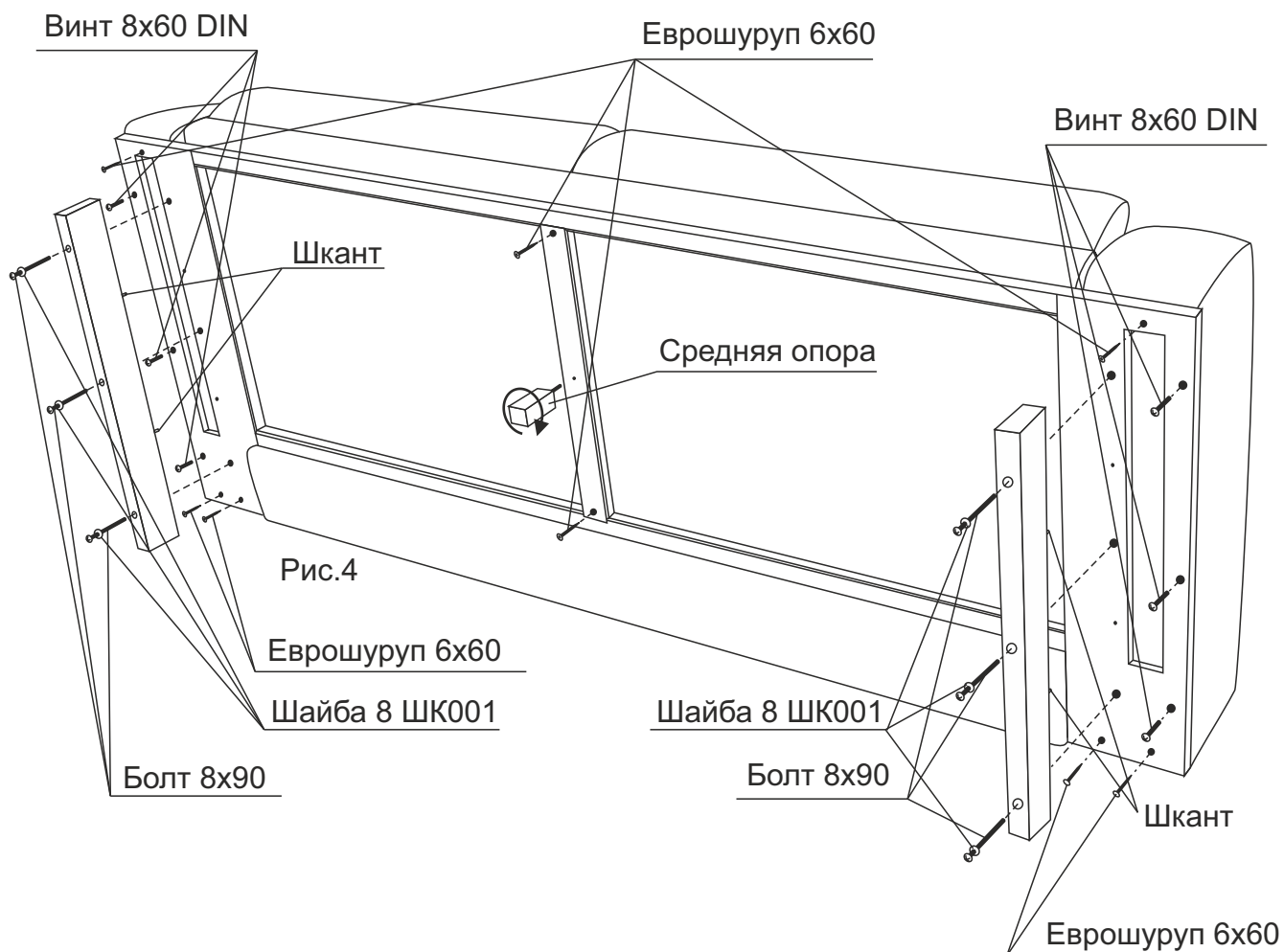

4. Положите диван на спинку и закрепите основание. После чего закрепите опоры (Рис.4)



**КАЛИНКА**

ООО « МЕБЕЛЬНАЯ ФАБРИКА КАЛИНКА »  
Россия, Саратовская область, г. Саратов, ул. Огородная, д. 162, корпус 2  
Почтовый адрес : 410036, г. Саратов, ул. Огородная, д. 162, корпус 2  
Тел. 8 800 234-91-99  
E-mail: [secretar@kalinka-m.ru](mailto:secretar@kalinka-m.ru)  
<https://kalinka-m.ru>